

*AKCIONI PLAN
PRILAGOĐAVANJA OBJEKATA I JAVNIH
POVRŠINA ZA PRISTUP I KRETANJE LICA
SMANJENE POKRETLJIVOSTI*

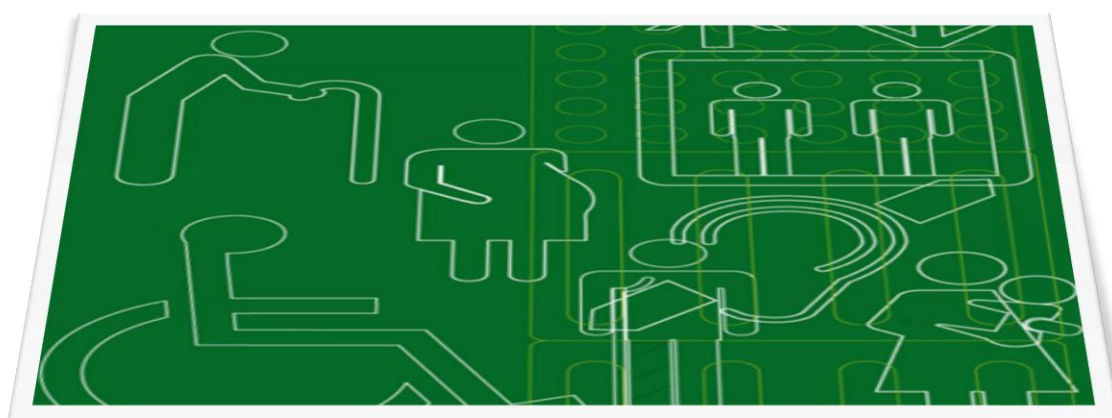



Crna Gora
PrijestonicaCetinje
Sekretarijat za održivi razvoj i infrastrukturu

**AKCIONI PLAN PRILAGOĐAVANJA OBJEKATA I JAVNIH
POVRŠINA ZA PRISTUP I KRETANJE LICA SMANJENE
POKRETLJIVOSTI U PRIJESTONICI CETINJE ZA PERIOD 2017.-
2020.GODINE**

Cetinje, 2017. godine.

PREDGOVOR

Prilagođavanja objekata i javnih površina za pristup i kretanje lica smanjene pokretljivosti Prijestonice Cetinje, ima za cilj povećan nivo pristupačnosti životnog okruženja za sve građane, poštujući različite potrebe starih lica, trudnica, djece, osoba sa invaliditetom, privremeno oboljele osobe sa teškoćama u kretanju. Ove grupe građana se svakodnevno susrijeću sa različitim barijerama, koje ih diskriminišu i vode u socijalnu izolaciju.

Shodno predhodno navedenom izrađen je Akcioni plan prilagođavanja objekata i javnih površina za pristup i kretanje lica smanjene pokretljivosti Prijestonice Cetinje. Planom se uvažavaju različitosti korisnika i pravo na slobodno kretanje za sve građane, kao i za lako snalaženje i razumljivost.

Akcioni plan prilagođavanja objekata i javnih površina za pristup i kretanje lica smanjene pokretljivosti Prijestonice Cetinje je rezultat rada radne grupe koja je bila spremna da svoja znanja, iskustva, ideje i vizije pretoče u konkretne akcije i tako pomogne realizaciji obaveza koje proizilaze kako iz nacionalnog, tako i iz međunarodnog pravnog okvira.

U narednom trogodišnjem period, Prijestonica Cetinje će realizacijom ovog Plana dati svoj doprinos u povećanju nivoa pristupačnosti životnog okruženja za sve građane.

Najiskrenije zahvaljujemo svima koji su dali doprinos u izradi ovog dokumenta.

GRADONAČELNIK

ALEKSANDAR BOGDANOVIĆ

S A D R Ž A J

- Uvod.....3
- Zakonska regulativa4
- Analiza objekata i javnih površina u javnoj upotrebi za prilagođavanje kretanje lica smanjene pokretljivosti i lica sa invaliditetom5
- Informacija o objektima u javnoj upotrebi.....7
- Ciljevi i aktivnosti koje treba realizovati.....9
- Foto prikaz.....11
- Objekti u javnoj upotrebi u vlasništvu Prijestonice Cetinje koje treba prilagoditi osobama sa smanjenom pokretljivošću i licima sa invaliditetom-prioriteti.....25
- Zaključak.....28



Uvod

Shodno preuzetim obavezama, predviđena je izrada Akcionog plana prilagođavanja objekata u javnoj upotrebi za pristup, kretanje i upotrebu licima smanjene pokretljivosti i licima sa invaliditetom za period 2017- 2020. godina.

Ministarstvo održivog razvoja i turizma je u cilju obezbijedenja uklanjanja arhitektonskih i ostalih barijera na javnim površinama, saobraćajnim komunikacijama, javnim objektima, kao i stambenim objektima, ukazao na zakonsku obavezu da je objekte u javnoj upotrebi potrebno prilagoditi za pristup, kretanje, boravak i rad licima smanjene pokretljivosti i licima sa invaliditetom. Dostavljen je upitnik svim opštinama, u kojem su bili sadržani elementi pristupačnosti, na osnovu kojih je napravljena detaljna analiza pristupačnosti za lica sa invaliditetom i lica smanjene pokretljivosti.

Pristupačnost za sve je osnovno pravo i svaka barijera u okruženju koja uskraćuje pristup i slobodno kretanje osobama s invaliditetom ili drugim osobama sa smanjenom sposobnošću kretanja je prepoznata kao diskriminacija. Nemogućnost pristupa izgrađenom okruženju je jedna od najvećih prepreka sa kojom se osobe s invaliditetom suočavaju i zato se ovoj problematici treba ozbiljno pozabaviti u skladu sa obavezama kojima nalaže zakonska regulativa.

Kontinuirano treba da se radi na sprovođenju aktivnosti na podizanju nivoa svijesti službenika na državnom i lokalnom nivou o obavezi da se objekti u javnoj upotrebi učine pristupačnim licima smanjene pokretljivosti i licima sa invaliditetom. Lokalne samouprave su zadužene da naprave **analizu objekata** na svom nivou i da nakon toga odrede **prioritete** i na osnovu njih i **akcione planove** za prilagođavanje objekata u javnoj upravi, za pristup, kretanje, boravak i rad licima smanjene pokretljivosti i licima sa invaliditetom.

Popisom stanovništva, domaćinstava i stanova 2011.godine po prvi put su se prikupljali podaci o postojanju stanovništva koje ima smetnje u obavljanju svakodnevnih aktivnosti. Prema podacima Zavoda za statistiku Crne Gore „Monstat“, od 28. septembra 2012.godine, 11% stanovništva se izjasnilo da ima smetnje u obavljanju svakodnevnih aktivnosti. Od ukupnog broja anketiranih koji su se izjasnili da imaju smetnje u obavljanju svakodnevnih aktivnosti, 5% se izjasnilo da ima smetnje u kretanju, 1% smetnje sa sluhom, 2% smetnje sa vidom, 1% smetnje sa pamćenjem i

koncentracijom, 4% sa ostalim teškoćama. U Prijestonici Cetinje živi 13,2 % osoba sa nekom vrstom invaliditeta, od čega 5,9 % lica sa smanjenom pokretljivošću.

Zadaci ovog Akcionog plana su analiza pristupačnosti i definisanje prioriteta za uklanjanje arhitektonskih barijera na objektima u javnoj upotrebi, a koji su u vlasništvu Prijestonice, shodno članu 165 Zakona o uređenju prostora i izgradnji objekata. Usvajanjem plana i njegovim sprovođenjem, obezbijedila bi se pristupačnost za lica sa invaliditetom i unaprijedio njihov položaj.

Akcionni plan sadrži listu objekata za prioritetno prilagođavanje, koji treba da se prilagode u period od 2017-2020.godine. Lista je sačinjena u saradnji sa predstavnicima Udruženja paraplegicara Cetinje i Udruženje lica sa tjelesnim invaliditetom Crne Gore, koji su u mnogome, svojim radom dale doprinos stvaranju socijalnog okruženja u kojem bi osobe s invaliditetom uživale ista prava kao i ostali građani.

Zakonska regulativa:

Set propisa koji se odnose na obavezno poštovanje standarda pristupačnosti i prilagođavanje objekata u javnoj upotrebi za slobodno kretanje lica smanjene pokretljivosti i lica s invaliditetom:

1. Zakon o ratifikaciji Konvencije Ujedinjenih nacija o pravima lica sa invaliditetom sa opcionim protokolom, („Sl. list CG-MU”, br. 02/09);
2. Evropska strategija za lica sa invaliditetom 2010-2020;
3. Strategija za integraciju osoba sa invaliditetom u Crnoj Gori, za period 2008. do 2016. godine;
4. Zakon o uređenju prostora i izgradnji objekata (“Sl. list Crne Gore, br. 51/08, 40/10, 34/11, 47/11, 35/13, 39/13 i 33/14);
5. Pravilnik o bližim uslovima i načinu prilagođavanja objekata za pristup i kretanje lica smanjene pokretljivosti i lica sa invaliditetom, („Sl. list Crne Gore, br. 48/13 i 44/15);
6. Zakon o zabrani diskriminacije ("Službeni list CG", br. 46/10, 40/11 i 18/14);
7. Zakon o zabrani diskriminacije lica s invaliditetom (“Sl. list CG”, br. 35/15 i 44/15).

Analiza objekata i javnih površina u javnoj upotrebi za prilagođavanje kretanje lica smanjene pokretljivosti i lica sa invaliditetom

Objekti u javnoj upotrebi na koje se odnose obaveze iz pravilnika su:

- **objekti zakonodavne, sudske, upravne i slične namjene:** Vlada Crne Gore; Skupština Crne Gore; organi sudske vlasti; organi državne i lokalne uprave i sl.;
- **objekti zdravstvene, rehabilitacione, socijalne i dječje zaštite:** ambulanta, dom zdravlja, bolnica, lječilište, zatvoreni i otvoreni bazen u lječilištu i sl.;
- **objekti vaspitne i obrazovne namjene:** dječji vrtić, škola, visoko-obrazovna institucija, učenički i studentski domi sl.;
- **objekti u kojima često borave lica sa invaliditetom:** ustanove za vaspitanje i obrazovanje lica sa invaliditetom, objekti u kojima se nalaze prostorije saveza;
- **objekti trgovačke, ugostiteljske i/ili turističke namjene:** robna kuća, trgovački i uslužni centri, veće samoposluge od 400m², hoteli sa više od 50 soba, kafane, restorani sa više od 80 mjesta;
- **objekti poštanske i/ili telekomunikacione namjene:** pošte, tk centri...;
- **objekti za pružanje finansijskih usluga:** banka;
- **objekti kulturne namjene:** biblioteka, muzej, galerija, pozorište...;
- **objekti saobraćajne namjene:** aerodrom, autobuska i željeznička stanica, autobusko stajalište, zgrade u trajektnim i brodskim pristaništima, javno parkiralište, javna garaža, benzinska pumpa...;
- **objekti sportsko - rekreacione namje:** sportski teren, sportska dvorana...;
- **objekti vjerske namjene:** obredna dvorana, vjerski centar;
- **prostori i površine javne namjene:** pješački trg, ulica, staza u parku...;
- **objekti zabavne namjene:** zabavni park, botanički i zoo vrt;
- **objekti za izvršenje krivičnih sankcija:** zatvor, vaspitni zavod;
- **objekti ostale namjene:** sajamski i izložbeni prostor, javni wc, kapela...

Elementi pristupačnosti su:

- **za savladavanje visinskih razlika,** rampa, stepenište, lift, vertikalno-podizna platforma i koso podizna sklopiva platforma.
- **za pristupačnost samostalnog života,** ulazni prostor, komunikacije, WC, kupatilo, kuhinja, soba, učionica, radni prostor, stan, kafana i restoran, kabina za presvlačenje, tuš kabina, ulaz u vodu na plaži i na bazenu, mjesto u gledalištu, telefon, tekstofon, faks, bankomat, električne instalacije, kvake na vratima i prozorima, šalter, pult induktivna petlja ili transmisioni obroč, oglasni pano i orijentacioni plan za kretanje u objektima.
- **za pristupačnost javnog saobraćaja,** stajalište i peron, parking mjesto, javna pješačka površina, semafor, pješački prelaz, pješačko ostrvo i raskrsnica.

Neophodni elementi “razumnog prilagođavanja”, pristupačnosti objekata, prema Pravilniku o bližim uslovima i načinu prilagođavanja objekata za pristup i kretanje lica smanjene pokretnosti i lica sa invaliditetom su:

- **Parking mjesto** - obilježeno ispred objekta,
-

- **Taktilna crta** - ispred ulaza u objekat,
- **Prilaz objektu** - rampa-nagib, zaštitna ograda, a ukoliko nije moguće projektovati rampu, vertikalno podizna platforma ili koso - podizna sklopiva platforma.
- **Ulazni prostor**- prilagođavanje ulaznih vrata i ulaznog prostora,
- **Komunikacije u objektu** - mogućnost postavljanja taktilnih površina,
- **Lift**- kod spratnosti objekta,
- **Toalet**- prilagođen prema pravilniku,
- **Orientacioni reljefni plan** za kretanje osoba sa smetnjama vida u unutrašnjosti objekta, oznake na Brajevom pismu,)
- **Oznake pristupačnosti objektu** - ispred objekta.

Pristupačnost, kao osnovni cilj ima obezbeđivanje uslova za neprekinutim lancem kretanja svih osoba sa otežanim kretanjem. Lanac kretanja obuhvata:

Polaznu tačku • ~~k~~retanje javnim površinama ~~k~~orišćenje javnog parkinga ~~p~~ristup ~~g~~lavni ulaz ~~i~~nformacije u holu o koridoru kretanja ~~l~~ift, platforma, rampa ~~u~~nutrašnji pristup, vrata, traka i sl ~~g~~ornji spratovi ~~o~~bavljanje planirane radnje ~~i~~zlaz ~~k~~retanje javnim površinama ~~k~~rajnja tačka •

Za ovu analizu korišćeni su podaci iz Upitnika koji je rađen za potrebe Ministarstava, na osnovu kojih je formirana baza podataka. Podaci iz Informatora o (ne) prilagođenim objektima u Prijestonici urađen od strane Udruženja paraplegičara Cetinja i Udruženja lica sa tjelesnim invaliditetom Crne Gore, 2014 godine, kao i Analiza pristupačnosti objekata i javnih površina u Prijestonici Cetinje za OSI urađen od strane Udruženja paraplegičara Cetinja

Akcioni plan za Prijestonicu Cetinje, za prilagođavanje objekata u javnoj upotrebi osobama sa invaliditetom, do sada nije donošen, ali su bez obzira na to na više lokacija izvedeni radovi na prilagođavanju pješačkih prelaza osobama sa invaliditetom i obilježena parking mjesta. Semaforiska signalizacija na raskrsnici Ul. Baja pivljanina i Jovana Tomaševića, opremljena je zvučnim modulima namijenjenim slabovidim i slijepim osobama. Sve nove saobraćajnice urađene su sa rampama za lica sa otežanim kretanjem. Donešena je Odluka o postavljanju, odnosno građenju i uklanjanju pristupnih rampi, liftova i sličnih objekata za pristup i kretanje lica smanjene pokretljivosti i lica sa invaliditetom na teritoriji Prijestonice Cetinje.

Informacija o objektima u javnoj upotrebi

Tabelarni prikaz objekata u javnoj upotrebi, kao i javnih površina u Prijestonici Cetinje, sa pokazateljima prilagođenosti i neprilagođenosti kretanju lica smanjene pokretljivosti.

R.b	Oblast	Naziv objekta	Lokacija	Elementi pristupačnosti
				Primijenjeni i nedostajući elementi
1	Objekti zdravstvene namjene	Dom zdravlja	Ul. Vuka Mićunovića br. 5a	Neadekvatna rampa, u Domu zdravlja, Unutrašnja infrastruktura neprilagođena. Nema parking za OSI
		Opšta bolnica Danilo I	Ul. Vuka Mićunovića br. 5b	Neadekvatna rampa, u Domu zdravlja, Unutrašnja infrastruktura neprilagođena. Nema parking za OSI
		Gradska apoteka	Njegoševa ulica br.13	Nema rampe, unutrašnja infrastruktura neprilagođena,
		“Mega” apoteka	Ul. Vojvode Batrića Martinovića br. 5	Nema rampe, unutrašnja infrastruktura neprilagođena,
		“4 jul” apoteka	Ul. Baja Pivljanina br.127	Nema rampe, unutrašnja infrastruktura neprilagođena, nema parking prostor
		Tea Medica “Panaceja” apoteka	Ul. Njegoševa . br. 16	Nema rampe, unutrašnja infrastruktura neprilagođena, nema parking prostor
		“Chiara mont” apoteka	Ul. Baja Pivljanina br. 50	Nema rampe, unutrašnja infrastruktura neprilagođena, nema parking prostor
		Organizacija Crvenog krsta	Ul. Pavla Rovinskog br. 8	Nema rampe, unutrašnja infrastruktura neprilagođena, nema parking prostor
2	Objekti za obrazovanje i vaspitanje	JPU "Zagorka Ivanović"	Ul. Jabučka	Prilaz dostupan, unutrašnja infrastruktura neprilagođena
			Ul. Nikole Lekića.	Nema rampe, unutrašnja infrastruktura neprilagođena
		Osnovna škola	Ul Ivanbegova,	Neadekvatna rampa,

„Njegoš”	Ul. Grahovska	unutrašnja infrastruktura neprilagođena
Osnovna škola „Lovćenski partizanski odred”	Ul. Peka Pavlovića	Neadekvatna rampa, unutrašnja infrastruktura neprilagođena
Osnovna muzička škola “Savo Popović”	Bulevar Crnogorskih Junaka	Nedovoljno pristupačna, unutrašnja infrastruktura neprilagođena
JU „Gimnazija”	Bulevar Crnogorskih Junaka	Metalna pokretna rampa, nedovoljno pristupačna, unutrašnja infrastruktura neprilagođena
JU “Srednja stručna škola”	Bulevar Crnogorskih Junaka	Rampa nepristupačna, unutrašnja infrastruktura neprilagođena
Srednja likovna škola “Petar Lubarda”	Bulevar Crnogorskih Junaka	Rampa nepristupačna, unutrašnja infrastruktura neprilagođena
<i>Fakultet za crnogorski jezik i književnost.</i>	Ul. Vladike Petra I	Nema rampe, unutrašnja infrastruktura neprilagođena, nema parking prostor
Fakultet dramskih umjetnosti,	Ul. Baja Pivlanina	Nema rampe, unutrašnja infrastruktura neprilagođena
<i>JU Dom učenika i studenata</i>	Studentski trg	Nema rampe, unutrašnja infrastruktura neprilagođena
Fakultet likovnih umjetnosti	Ul. Baja Pivljanina	Nema rampe, unutrašnja infrastruktura neprilagođena
Muzička akademija	Studentski trg	Nema rampe, unutrašnja infrastruktura neprilagođena
Fakultet za pomorstvo – smjer menadžment u pomorstvu	Ul. Pavla Rovinskog br.8	Nema rampe, unutrašnja infrastruktura neprilagođena
JU Dnevni centar - za djecu i omladinu sa	Bajice bb.	Prilagođen

3

**Objekti
državne
uprave i javne
ustanove**

smetnjama i teškocama u razvoju		
Narodna biblioteka "Njegoš"	Ul. Njegoševa	Nema rampe, unutrašnja infrastruktura neprilagodena
Galerija umjetnosti "Miodrag Dado Đurić"	Dvorski trg	Prilagodena rampa, unutrašnjost prilagodena.
Ministarstvo kulture Crne Gore	Ul. Njegoševa	Prilagodena rampa, unutrašnjost prilagodena
Muzej kralja Nikole	Dvorski trg	Nema rampe, unutrašnja infrastruktura neprilagodena.
Etnografski muzej	Dvorski trg	Nema rampe, unutrašnja infrastruktura neprilagodena.
Biljarda	Dvorski trg	Nema rampe, unutrašnja infrastruktura neprilagodena.
Kraljevsko pozorište „Zetski dom“	Ul. Baja Pivljanina	Nepristupačna rampa, unutrašnjost djelimično prilagodena
Vladin dom – "Istorijski i umjetnički muzej"	Ul. Novice Cerovića	Nema rampe, unutrašnja infrastruktura neprilagodena.
Plavi dvorac - Rezidencija	Ul. Njegoševa	Nema rampe, unutrašnja infrastruktura neprilagodena.
Ljetnja pozornica	Ul. Vučeldolska-Gruda	Nema rampe, unutrašnja infrastruktura neprilagodena.
Crnogorska komercijalna banka	Ul. Njegoševa	Rampa neadekvatna
ERSTE banka	Ul. Njegoševa	Nema rampe, unutrašnja infrastruktura neprilagodena
Podgorička banka	Ul. Njegoševa	Nema rampe, unutrašnja infrastruktura neprilagodena

4

**Komercionaln
i objekti
ptt,banke...**

		Lovćen banka	Ul. Njegoševa	Nema rampe, unutrašnja infrastruktura neprilagođena
		Hipotekarna banka	Ul. Baja Pivljanina	Nema rampe, unutrašnja infrastruktura neprilagođena
		Prva banka	Ul. Baja Pivljanina	Neadekvatna rampa, unutrašnja infrastruktura neprilagođena
		Pošta	Ul. Njegoševa	Nema rampe, unutrašnja infrastruktura neprilagođena
		Turistička organizacija Cetinje	Ul. Njegoševa, parking Staro igrište	Nema rampe, unutrašnja infrastruktura neprilagođena
		Centralna narodna biblioteka "Đurđe Crnojević"	Bulevar crnogorskih heroja	Prilaz dostupan, unutrašnja infrastruktura neprilagođena
5	Objekti od kulturnog i istorijskog značaja	Vladin dom-galerija	Ul. Novice Cerovića	-
		Državni Arhiv CG	Ul. Novice Cerovića	Nema rampe, unutrašnja infrastruktura neprilagođena
		Francusko poslanstvo-biblioteka	Ul. Njegoševa	Nema rampe, unutrašnja infrastruktura neprilagođena
		Crkva „Ćipur“	Dvorski trg	Nema rampe, unutrašnja infrastruktura neprilagođena
		Cetinjski Manastir	Dvorski trg	Nema rampe, unutrašnja infrastruktura neprilagođena
6	Vjerski objekti	Vlaška crkva	Ul. Jovana Tomaševića	Nema rampe, unutrašnja infrastruktura neprilagođena
		Katolička crkva,	Ul. Vojvode Boža	Nema rampe, unutrašnja infrastruktura neprilagođena
		Crnogorska crkva	Ul. Lovćenska	Nema rampe, unutrašnja infrastruktura neprilagođena
7	Sportski	Stadion na Obilića poljani	Ul. Vojvode Boža	Nema rampe, infrastruktura neprilagođena

8	Trgovinski objekti	objekti	Sportski centar	Ul.Grahovska	Nema rampe, unutrašnja infrastruktura neprilagođena
		Pomoćni stadion	Ul. Mojkovačka	Nema rampe, infrastruktura neprilagođena	
		Stadion malih sportova	Ul. Obilića	Nema rampe, infrastruktura neprilagođena	
		Trgovački objekat „Voli”	Nova ulica	Postoji rampa po standardima, unutrašnja infrastruktura prilagođena	
		Trgovački objekat „Idea”	Ul.Vojvode Boža Studentski trg	Rampa neprilagođena unutrašnjost prilagođena.	
		Trgovački objekat „Aroma”	Ul. Baja Pivljanina	Nema rampe, unutrašnja infrastruktura neprilagođena	
		Trgovački objekat „Martex”	Ul.Jabučka	Postoji rampa po standardima, unutrašnja infrastruktura prilagođena	
9	Ugostiteljski objekti	Gradska Tržnica	Ul. Baja Pivljanina Ul.13 Novembra	Ima rampu, infrastruktura prilagođena	
		Hotel „Grand”	Ul.Šrampara Makarija	Adekvatna rampa,Unutrašnjost neprilagođena	
		„Gradska kafana”	Dvorski trg	Ima rampu, infrastruktura neprilagođena	
		Parking na Studentskom trgu	Studentski trg	Postoji parking mjesta, sa horizontalnom i vertikalnom signalizacijom	
10	Javne površine, saobraćajnice i parking mjesta	Parking Balšića Pazar	Ul.Balšića Pazar	Postoji parking mjesta, sa horizontalnom i vertikalnom signalizacijom	
		Parking zgrade Prijestonice Cetinje	Ul. Baja Pivljanina	Nema	
		„Sportski centar”		Postoji parking mjesta, sa horizontalnom i vertikalnom signalizacijom	

		„Vladin dom”		Postoji parking mjesta, sa horizontalnom i vertikalnom signalizacijom
		Ul. Baja Pivljanina		Ne postoje oboreni ivičnjaci, parkirana kola na trotoarima
		Bulevar crnogorskih heroja		Ne postoje oboreni ivičnjaci, parkirana kola na trotoarima
		Ul. Vojvode Boža		Ne postoje oboreni ivičnjaci, parkirana kola na trotoarima
		Ul. Kuružni put		Ne postoje oboreni ivičnjaci, parkirana kola na trotoarima
11	Institucije	Lovćenska ulica		Postoje oboreni ivičnjaci na trotoarima, ne postoji parkin mjesta za OSI
		Zavod za zapošljavanje Crne Gore	Ul. Dečanska	Nema rampe, unutrašnja infrastruktura neprilagodena
		Vodovod i kanalizacija	Ul. Grahovska	Nema rampe, unutrašnja infrastruktura neprilagodena
		Komunalno preduzeće	Ul. Jeroslava Čermaka	Nema rampe, unutrašnja infrastruktura neprilagodena
		Centar za socijalno	Ul.13 Novembra	Nema rampe, unutrašnja infrastruktura neprilagodena
		Fond za zdravstvo	Ul.13 Novembra	Nema rampe, unutrašnja infrastruktura neprilagodena
		Mup CG	Ul. Islandska	Nema rampe, unutrašnja infrastruktura neprilagodena
		Zgrada Prijestonice	Ul. Baja Pivljanina	Nema rampe, unutrašnja infrastruktura neprilagodena
		Sud	Ul. Baja Pivljanina	Nema rampe, unutrašnja infrastruktura neprilagodena
Tužilaštvo	Ul. Baja Pivljanina	Nema rampe, unutrašnja infrastruktura neprilagodena		

Ciljevi i aktivnosti koje treba realizovati

Akcionim planom definisani su ciljevi, aktivnosti neophodne za postizanje postavljenih ciljeva, nosioci aktivnosti, rokovi realizacije, izvori finansiranja aktivnosti i indikatori uspješnosti realizacije aktivnosti. Glavni i dugoročni cilj ovog Akcionog plana je prilagodavanje javnih objekata i saobraćajnih površina kretanju lica smanjene pokretljivosti i lica sa invaliditetom.

Tabelarni prikaz predviđenih aktivnosti

R.b.	Cilj	Planirane aktivnost	Nosilac aktivnosti	Planiran i rok	Sredstva
1	Prilagodavanje objekata kretanju lica smanjene pokretljivosti i lica sa invaliditetom	<p>Određivanje objekata od javnog interesa u kojima je potrebno uraditi elemente pristupačnosti za lica smanjene pokretljivosti i lica sa invaliditetom.</p> <p>Izrada, rampi, platformi, obavještenja i informacije o koridoru kretanja</p> <p>predloženi objekti-zgrade:</p> <p>Prijestonice, Sportskog centra, d.o.o Vodovod, d.o.o Komunalno, Gradskih grobalja, Turističke organizacije.</p>	<p>Sekretarijat za kulturu sport i mlade</p> <p>Direkcija za investicije, u saradnji sa predstavnicima udruženja koja zastupaju interese lica sa invaliditetom</p>	2018	Budžet, Donacije, Budžeti d.o.o. Organizacije
2	Prilagodavanje javnih saobraćajnih površina, javnih parking mjesta za kretanje lica smanjene pokretljivosti i lica sa invaliditetom.	<p>Odrađena su i obilježena horizontalnom i vertikalnom signalizacijom, 15 javnih parking mjesta u gradu ali je potrebno da se urade nedostajuća parking mjesta ispred objekata od javnog interesa.</p> <p>predložene lokacije ispred:</p> <p>Prijestonice, Sportskog centra, Gradskih grobalja, Vodovoda, Komunalnog, Centra za socijalno staranje, Doma zdravlja, Škola.</p>	<p>Sekretarijat za održivi razvoj i infrastrukturu</p>	2017	Budžet,
3	Rekonstrukcija postojećih ukošenih ivičnjaka koji nisu izvedeni u skladu sa Pravilnikom o bližim uslovima i načinu prilagodavanja objekata kretanju lica	<p>Urađeno u svim novim ulicama u gradu, kao šta su: Vojvode Boža, X crnogorske, Peka Pavlovića, Lovćenska, Sava Burića, IV jula, Bore Stankovića. Sve predviđene ulice za rekonstrukciju imaju uslov prilagodavanja licima sa smanjenom pokretljivošću. U toku je rekonstrukcija dijela Bajove ulice. Potrebno je uraditi i na drugim saobraćajnicama, gdje nedostaje.</p> <p>predložene lokacije:</p> <p>Bulevar crnogorskih heroja,</p>	<p>Direkcija za investicije.</p> <p>Sekretarijat za održivi razvoj i infrastrukturu</p>	2017-2018	Budžet, Donacije.

	<p>smanjene pokretljivosti i lica sa invaliditetom</p>				
4	<p>Izrada rampi na objektima od javnog interesa objektima čija pristupačnost je bitna licima sa smanjenom pokretljivošću i lica sa invaliditetom, a koji nisu vlasništvo i obaveza Prijestonice</p>	<p>Većina ovih objekata nije vlasništvo opštine i realizacija ne zavisi od nas, već od drugih nadležnih institucija. predložene lokacije: Javni objekti kao što su: Pošta, Državni arhiv, Muzeji, Zavod za zapošljavanje, Centar za socijalni rad, Fond zdravlja, Fond PIO,</p>	<p>???????????????? ??</p>	2017-2020	<p>Nadležne institucije resorna Ministarstva</p>
5	<p>Postavljanje oznaka na Brajevoj azbuci na svim bitnim mjestima za lica smanjene pokretljivosti i lica sa invaliditetom</p>	<p>Planirati postavljene tablice obaveštenja za lica sa smanjenom pokretljivošću i lica sa invaliditetom, radi njihovog lakšeg snalaženja i nesmetanog kretanja. predložene lokacije: Turističke organizacije. Sve javne ustanove</p>	<p>???????????????? ??</p>	2017-2020	<p>Budžet, Donacije, Nadležne institucije Resorna Ministarstva</p>

Foto prikaz

Objekti zdravstvene namjene

Dom zdravlja



Bolnica Danilo I



Апотеке



Objekti za obrazovanje i vaspitanje, škole, vrtići

Osnovna škola „LPO”



Vrtić „Zagorka Ivanović”



Osnovna škola „Njegoš”



JU „Gimnazija”



JU “Srednja stručna škola”



Osnovna muzička škola



Muzička akademija



Dramska akademija



Likovna akademija



Fakultet za crnogorskog jezik i književnost

Pomorski fakultet



JU Dnevni centar za djecu i omladinu sa smetnjama i teškoćama u razvoju



Objekti državne i lokalne uprave, zavodi, centri,

Prijestonica



Ministarstvo kulture



D.o.o “Komunalno”



Crveni krst Cetinje



D.o.o. “Vodivod i kanalizacija”- Cetinje



Biblioteka “Đurđe Crnojević”



Gradska biblioteka "Njegoš"



Zavod za zapošljavanje CG-Cetinje



Komercionalni objekti ptt,banke...

Pošta CG



CKB



ERSTE banka



Lovćen banka



Montenegro banka



Javne ustanove i objekti od kulturnog i istorijskog znacaja

Muzej kralja Nikole



Crnogorska galerija umjetnosti” Miodrag Dado Đurić”



Biljarda - Njegošev muzej



Kraljevsko pozorište „Zetski dom”



Vladin dom – Narodni Muzej Crne Gore



Plavi dvorac – Predsjednička Rezidencija



Muzej novca



Etnografski muzej



Uprava za zaštitu kulturnih dobara

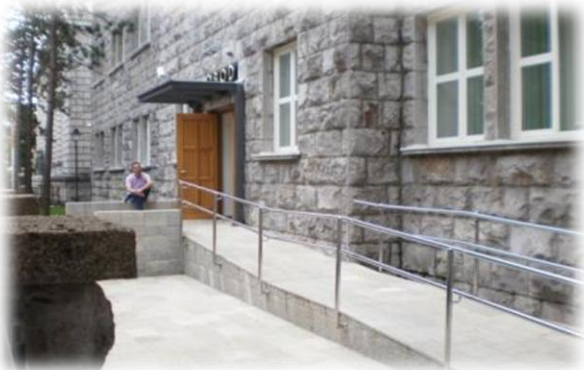

Vjerski objekti

Cetinjski Manastir



Crkva „Ćipur”



Vlaška crkva



Katolička crkva



Crnogorska crkva



Crkva na starom groblju



Crkva u Bajicama



Sportski objekti

Sportski centar

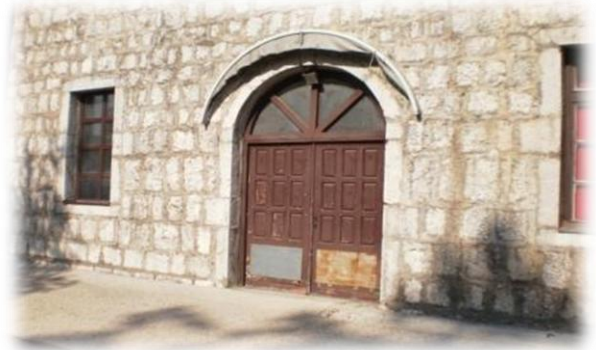

Stadion FK Lovcen



Ugostiteljski trgovinski objekti i javne površine

Hotel "Grand"



Gradska kafana



Hotel "Monte Rosa"



Javne površine, saobraćajnice, parkinzi



Gradska tržnica



Ljetnja pozornica



Autobuska stanica



Groblje-Gradska kapelica



Ostalo





Objekti u javnoj upotrebi u vlasništvu Prijestonice Cetinje koje treba prilagoditi osobama sa smanjenom pokretljivošću i licima sa invaliditetom-prioriteti

Zbog najvećeg broja institucija, direkcija, organizacija koje su smještene u zgradi Prijestonice, smatra se da je ona prioritetna za prilagodavanje licima sa invaliditetom i smanjenom pokretljivošću. U zgradi su smješteni:

Sekretarijat za lokalnu samoupravu i društvene djelatnosti, Sekretarijat za finansije i ekonomski razvoj, Sekretarijat za održivi razvoj i infrastrukturu, Sekretarijat za kulturu, sport i mlade, Uprava lokalnih javnih prihoda, Direkcija za imovinu, Direkcija za investicije i razvoj, Komunalna policija, Služba zaštite, Služba za unutrašnju reviziju, Služba gradonačelnika, Služba Glavnog administrator, Služba za zajedničke poslove i informacijski sistem, MUP CG-područna jedinica Cetinje, Direkcija za nekretnine CG -područna jedinica Cetinje, Osnovni Sud-Cetinje, Sud za prekršaje, Tužilaštvo, Inspeksijske službe, Kancelarije političkih stranaka, kancelarije NVO-a, JU "Lovćen Bečić, Senat Prijestonice, Fond PIO, Poreska uprava-područna jedinica Cetinje, Državnog arhiva-dio, Poštanski šalter, Građanski biro. Zbog orijentacije zgrade, njene spratnosti u nedostatku lifta, teško je prilagoditi da sve službe budu pristupačne licima sa invaliditetom i smanjenom pokretljivošću i na tome treba raditi u narednom periodu.

Zgrada Prijestonice Cetinje

	Elementi pristupačnosti	Prilagodjenost	Vrsta aktivnosti	Rok realizacije	Potrebna sredstva
1.	parking mjesto za osobe sa invaliditetom	nije obilježeno			200,0 €
2.	Ulaz u objekat-rampa	neprilagodjen			300,0 €
3.	unutrašnja taktalna crta, lift, podizna platforma, unutr.vrata i sl.	nema			50.000,0 €
4.	orijentacioni plan za kretanje u objektu - reljefni plan, oglasni pano-oznake pristupačnosti	nema			2.500,0 €
5.	toalet	neprilagodjeni			3.000,0 €

6.	potrebna dokumentacija	nema			3.000,0 €
					59.700,0 €

D.o.o “Vodovod i kanalizacija” Cetinje

	Elementi pristupačnosti	Prilagođenost	Vrsta aktivnosti	Rok realizacije	Potrebna sredstva
1.	parking mjesto za osobe sa invaliditetom	nije obilježeno			200,0 €
2.	Ulaz u objekat-rampa	nema neprilagođen			300,0 €
3.	oznake pristupačnosti	nema			200,0 €
4.	toalet	neprilagođeni			3.000,0 €
5.	potrebna dokumentacija	nema			500,0 €
					4.700,0 €

D.o.o “Komunalno” Cetinje

	Elementi pristupačnosti	Prilagođenost	Vrsta aktivnosti	Rok realizacije	Potrebna sredstva
1.	parking mjesto za osobe sa invaliditetom	nije obilježeno			200,0 €
2.	Ulaz u objekat - rampa	nema-neprilagođen			300,0 €
3.	oznake pristupačnosti	nema			200,0 €
4.	toalet	Neprilagođeni			3.000,0 €
5.	potrebna dokumentacija	nema			500,0 €
					4.700,0 €

Objekat Gradske tržnice

	Elementi pristupačnosti	Prilagođenost	Vrsta aktivnosti	Rok realizacije	Potrebna sredstva
1.	parking mjesto za osobe sa invaliditetom	nije obilježeno			200,0 €
2.	Ulaz u objekat-rampa	prilagođen			
3.	oznake pristupačnosti	nema			200,0 €
4.	toalet	djelimično prilagođen			500,0 €
5.	potrebna dokumentacija	nepotrebna			
					1.400,0 €

Objekat “Sportskog centra”

	Elementi pristupačnosti	Prilagođenost	Vrsta	Rok	Potrebna
--	-------------------------	---------------	-------	-----	----------

			aktivnosti	realizacije	a sredstva
1.	parking mjesto za osobe sa invaliditetom	nije obilježeno			200,0 €
2.	ulaz u objekat - rampa	prilagođen			
3.	unutrašnja rampa	nije u skladu sa Pravilnikom			5.000,0 €
4.	oznake pristupačnosti	nema			200,0 €
5.	toalet	neprilagođen			500,0 €
6.	potrebna dokumentacija	potrebna			2.000 €
					8.400,0 €

Objekat Autobuske stanice

	Elementi pristupačnosti	Prilagođenost	Vrsta aktivnosti	Rok realizacije	Potrebna sredstva
1.	parking mjesto za osobe sa invaliditetom	nije obilježeno			200,0 €
2.	ulaz u objekat - rampa	neprilagođen			300,0 €
3.	oznake pristupačnosti	nema			200,0 €
4.	toalet	neprilagođen			500,0 €
					1.700,0 €

Gradska groblja

	Elementi pristupačnosti	Prilagođenost	Vrsta aktivnosti	Rok realizacije	Potrebna sredstva
1.	parking mjesto za osobe sa invaliditetom	nije obilježeno			600,0 €
2.	ulaz u objekat - rampa	prilagođen			
3.	oznake pristupačnosti	nema			200,0 €
4.	Ulaz u kapelicu-rampa	nema			1.000,0 €
					1.800,0 €

JU. Dnevni centar

	Elementi pristupačnosti	Prilagođenost	Vrsta aktivnosti	Rok realizacije	Potrebna sredstva
1.	parking mjesto za osobe sa invaliditetom	obilježeno			
2.	Ulaz u objekat-rampa	nema neprilagođen			300,0 €
3.	oznake pristupačnosti	nema			200,0 €
4.	toalet	neprilagođeni			3.000,0 €
5.	potrebna dokumentacija	nema			500,0 €
					4.700,0 €

Rekapitulacija potrebnih sredstava za realizaciju aktivnosti iz plana

Red.br.	Objekat	Iznos (€)
1	Zgrada Prijestonice Cetinje	59.700,0 €
2	D.o.o "Vodovod i kanalizacija" Cetinje	4.700,0 €
3	D.o.o "Komunalno" Cetinje	4.700,0 €
4	Objekat Gradske tržnice	1.400,0 €
5	Objekat "Sportskog centra"	8.400,0 €
	Objekat Autobuske stanice	1.700,0 €
7	Gradska groblja	1.800,0 €
8	JU. Dnevni centar	4.700,0 €
	U k u p n o :	87.100,0 €

GRAFIČKI PRIKAZI IZ „PRAVILNIKA O BLIŽIM USLOVIMA I NAČINU PRILAGOĐAVANJA OBJEKATA ZA PRISTUP I KRETANJE LICA SMANJENE POKRETLJIVOSTI I LICA SA INVALIDITETOM“

Grafički prikaz br.1



Grafički prikaz br.2 Uslovi za upotrebu pomagala – prostor potreban za kretanje lica koja koriste invalidska kolica – iz člana 7 stav 1 alineja 1 Pravilnika

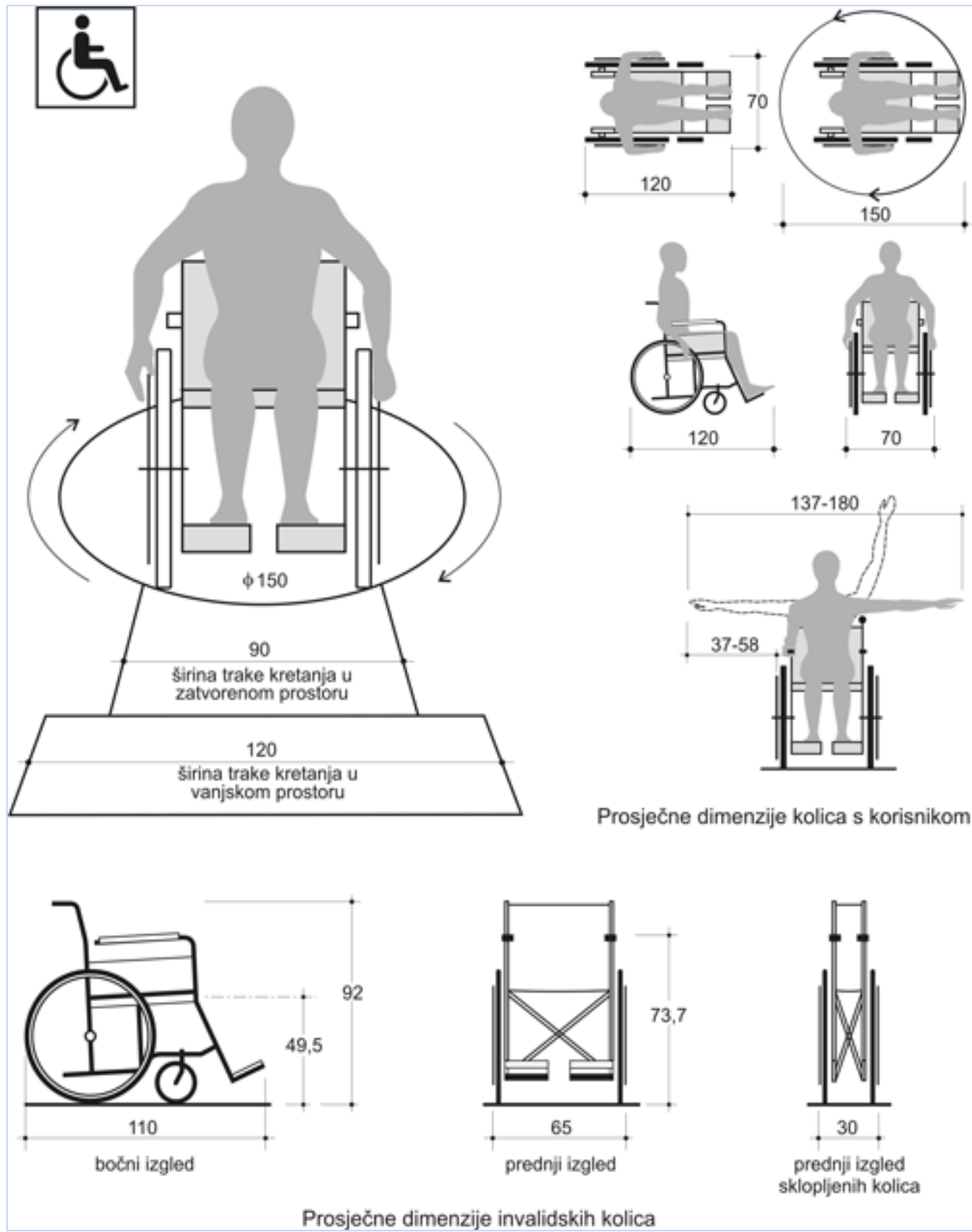

Grafički prikaz br. 3 - Uslovi upotrebe pomagala – prostor potreban za upotrebu štapa, štake i hodalice – iz člana 7 stava 1 alineje 2 Pravilnika

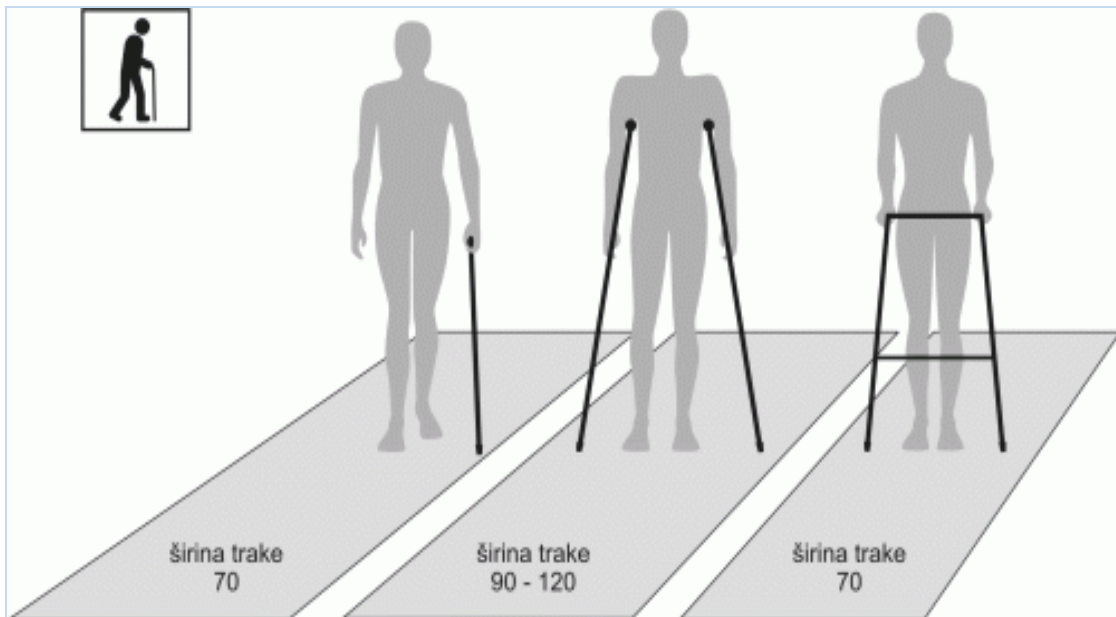

Grafički prikaz br. 4 - Uslovi upotrebe pomagala - prostor potreban za upotrebu bijelog štapa i psa vodiča – iz člana 7 stava 1 alineje 3 Pravilnika

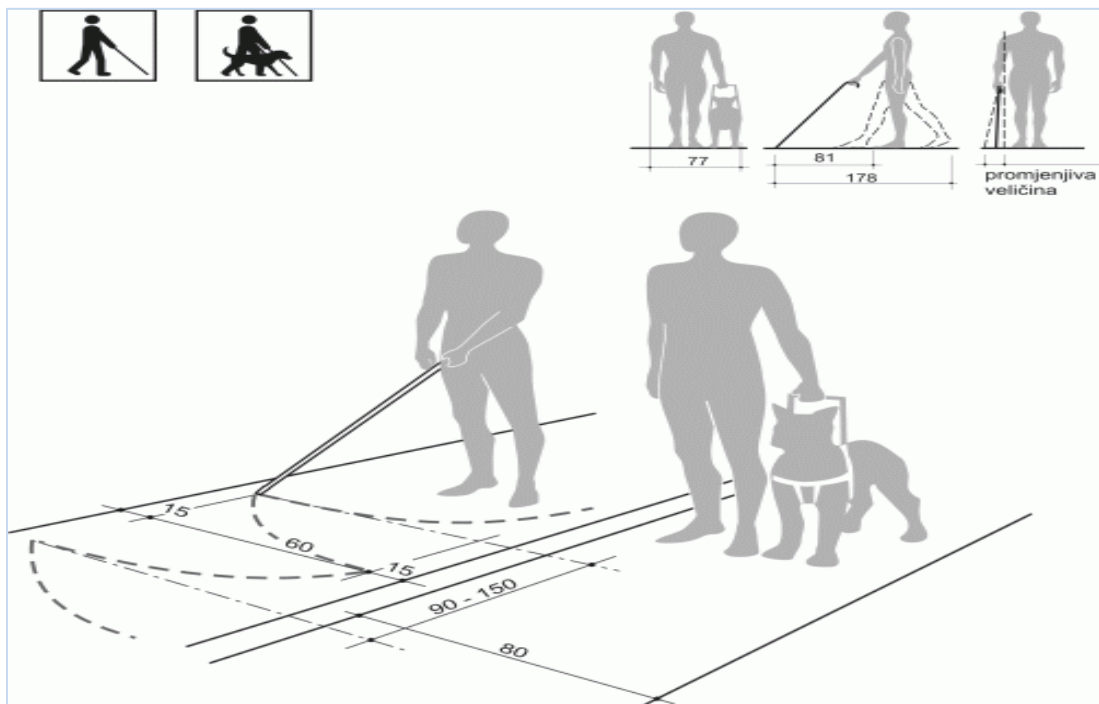

Grafički prikaz br. 5 - Taktilna površina – iz člana 9 Pravilnika

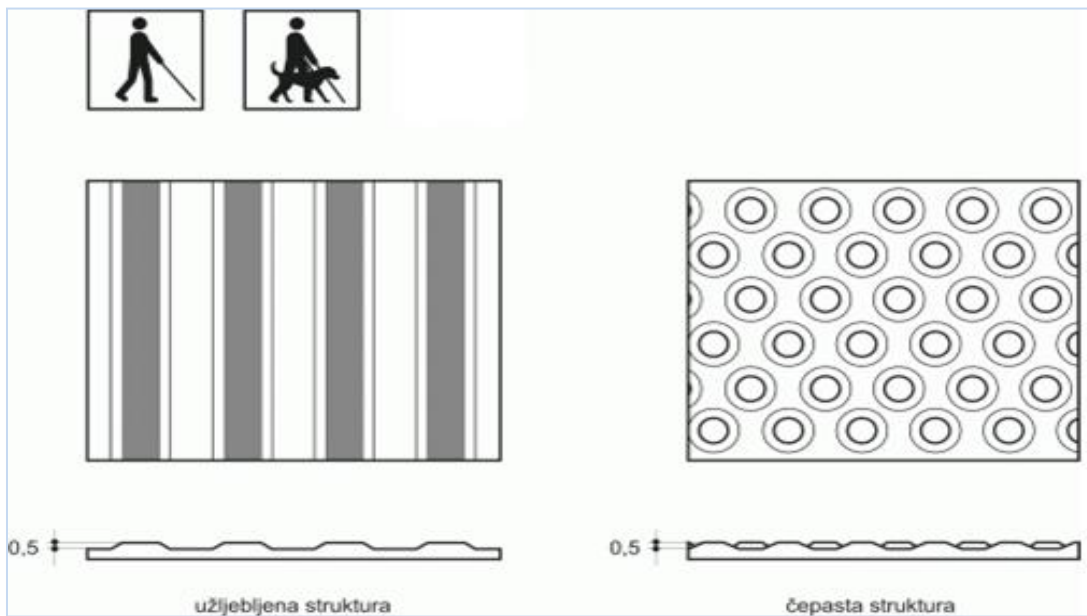

Grafički prikaz br. 6 - Rampa – iz člana 11 Pravilnika

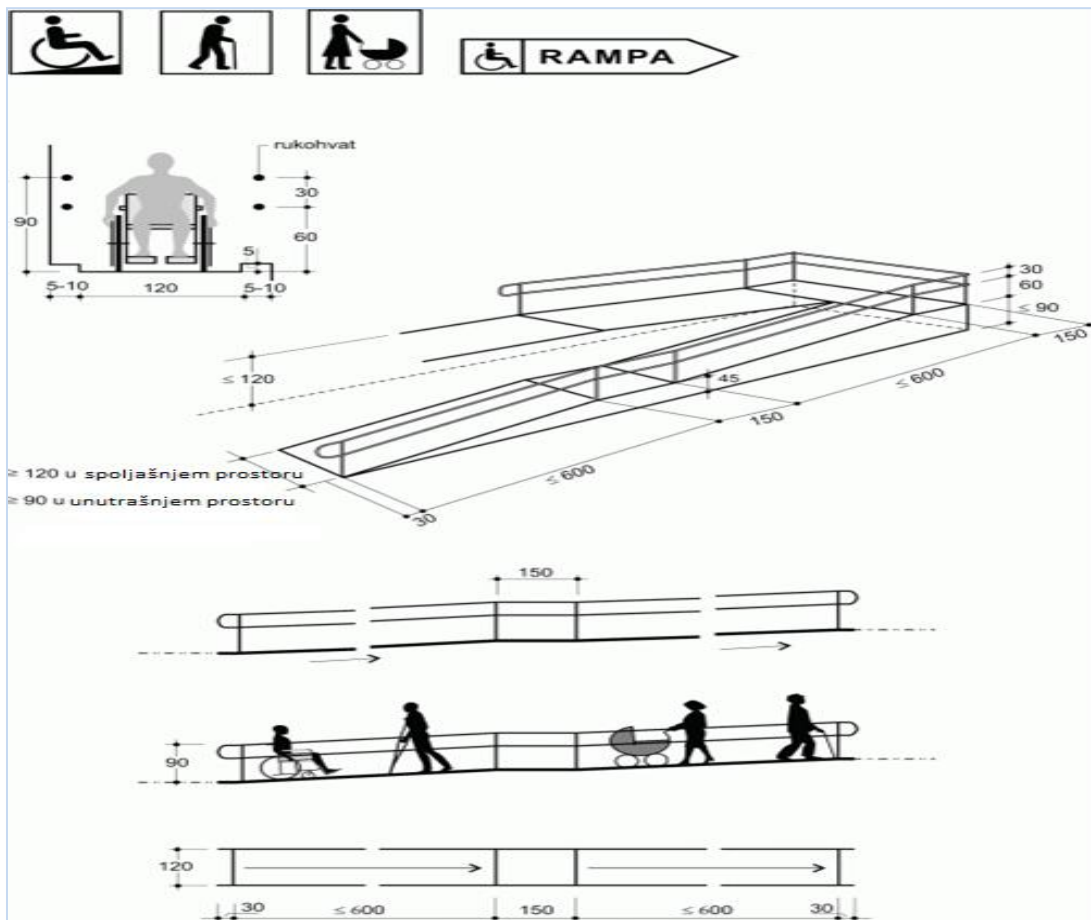

Grafički prikaz br. 9 - Stepenište širine stepenišnog kraka od 250 i više - iz člana 12. stava 1. alineje 9. Pravilnika

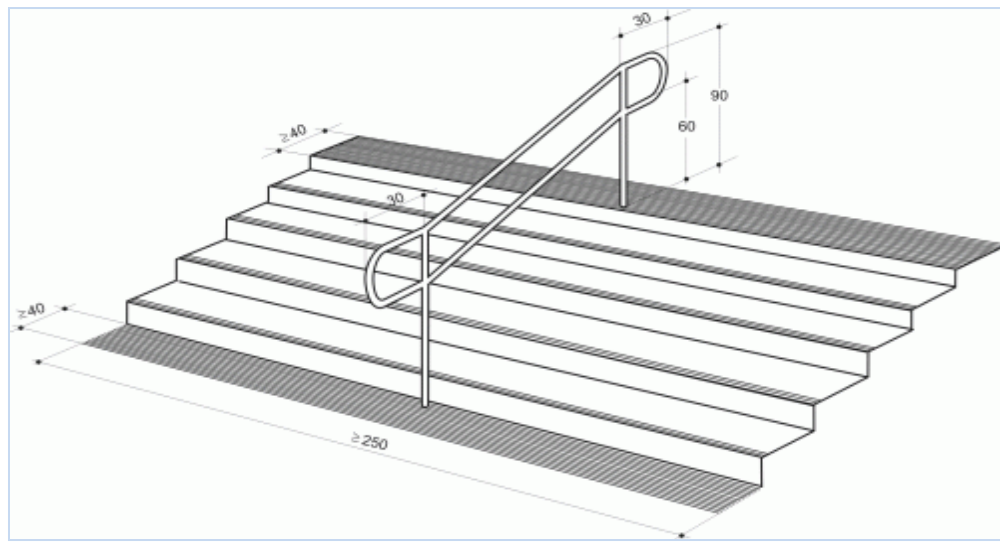

Grafički prikaz br. 10 - Prostor ispod početnog stepenišnog kraka – iz člana 12 stava 1 alineje 10 Pravilnika

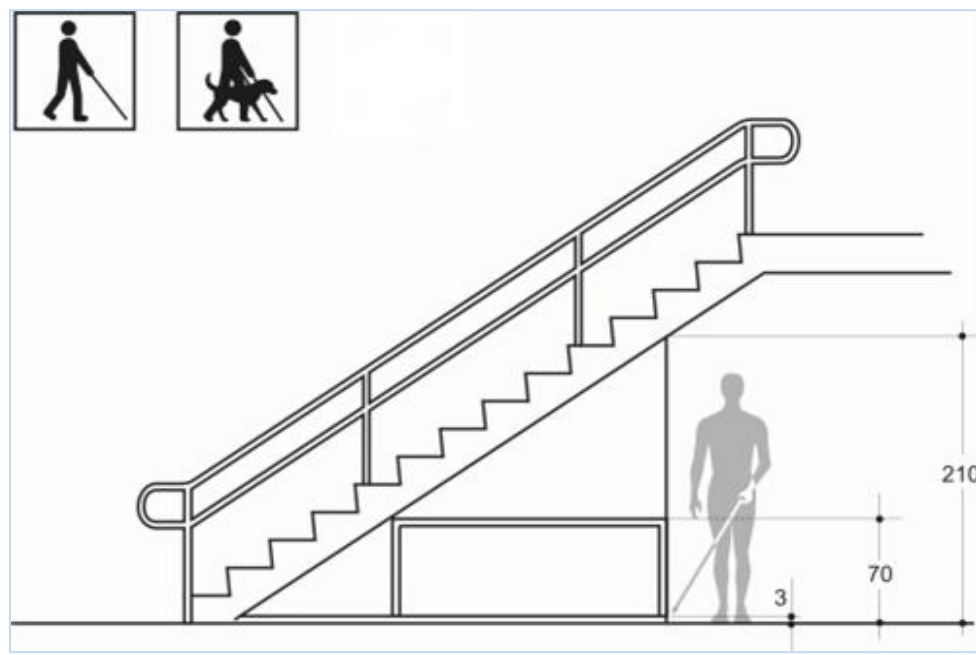

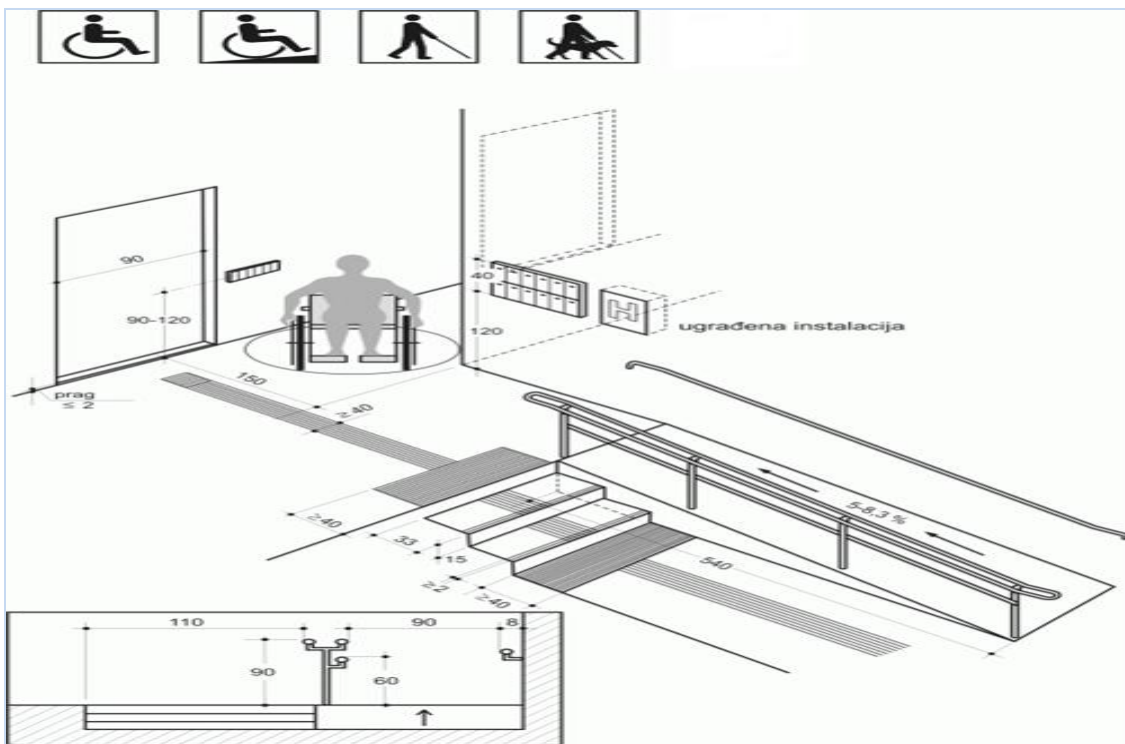

Grafički prikaz br. 16 - WC – iz člana 19 Pravilnika

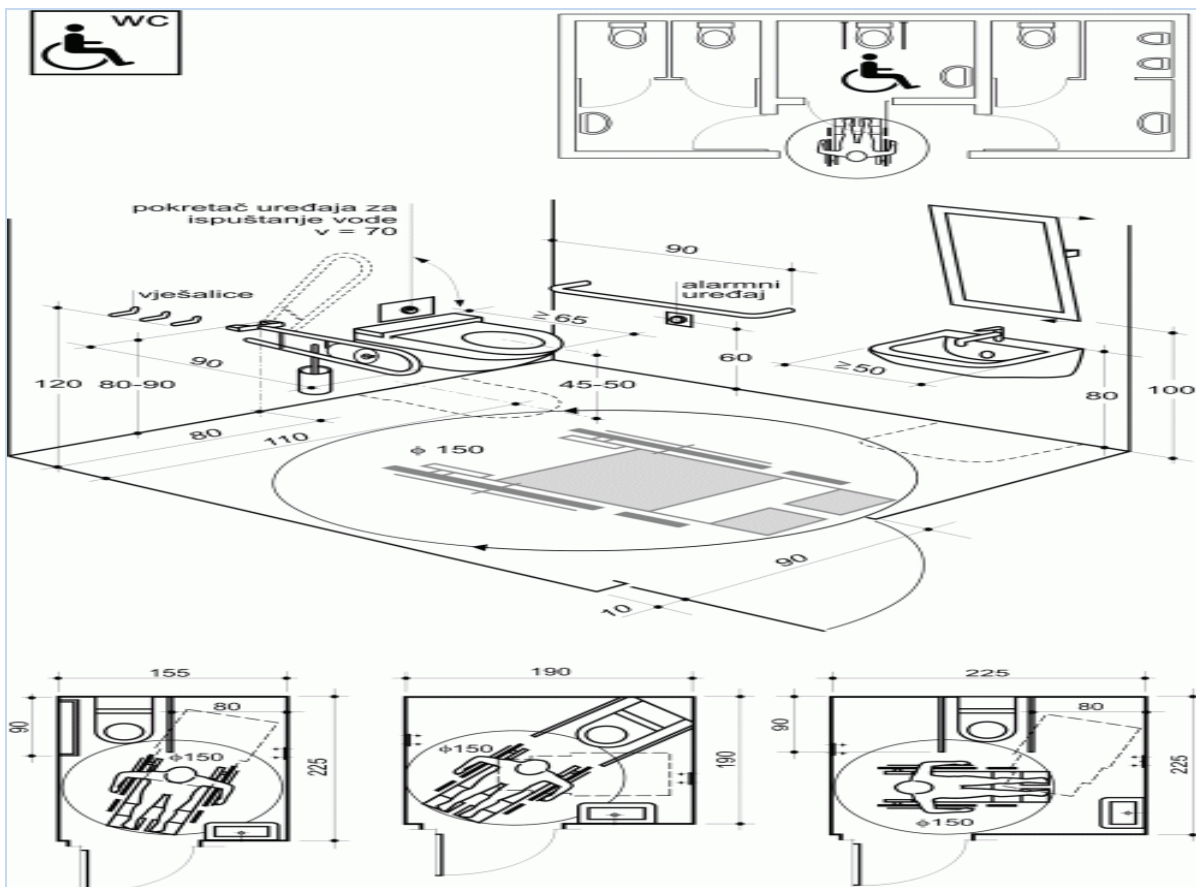

Grafički prikaz br. 17 - Kupatilo – iz člana 20 Pravilnika

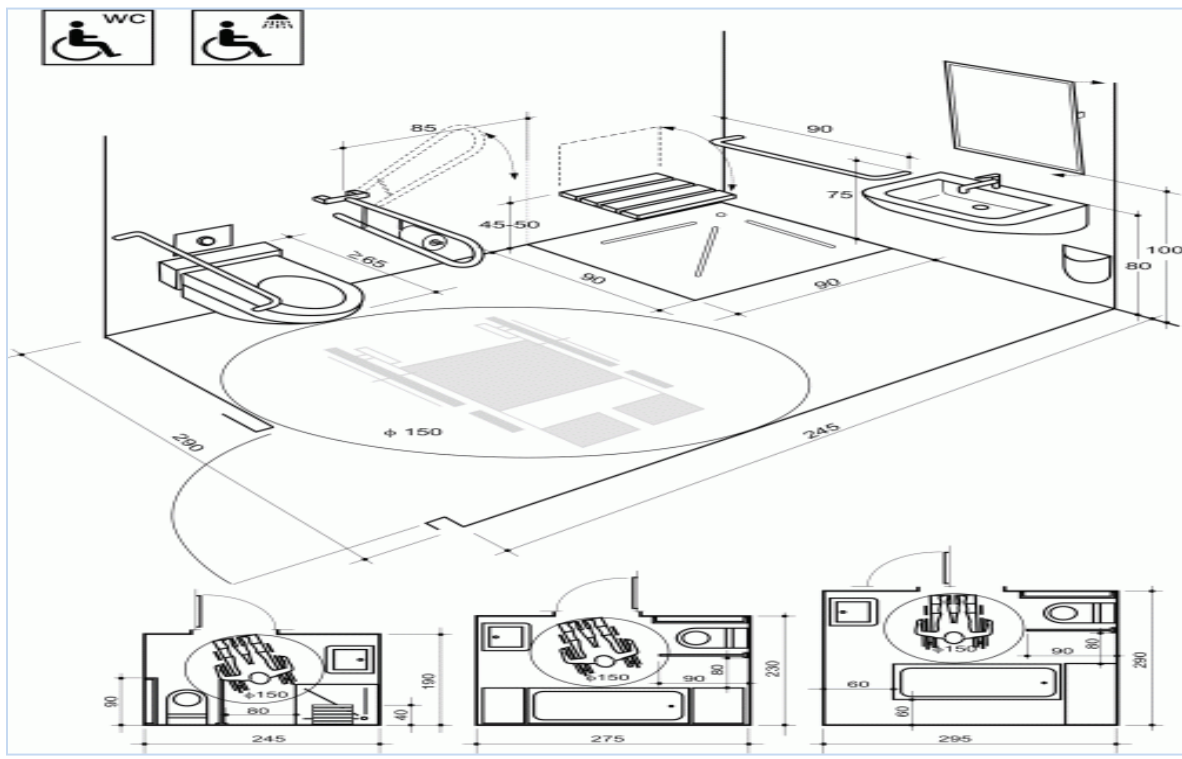

Grafički prikaz br. 18 - Kuhinja – iz člana 21 Pravilnika

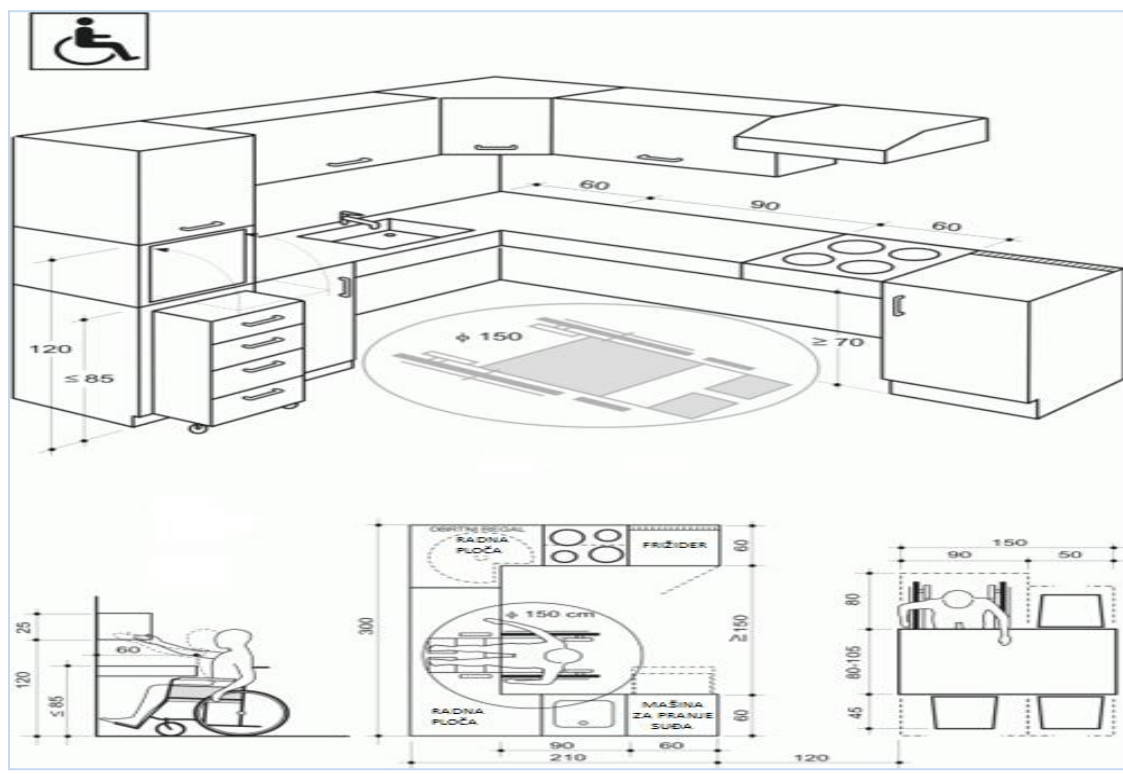

Grafički prikaz br. 19 - Soba – iz člana 22 Pravilnika

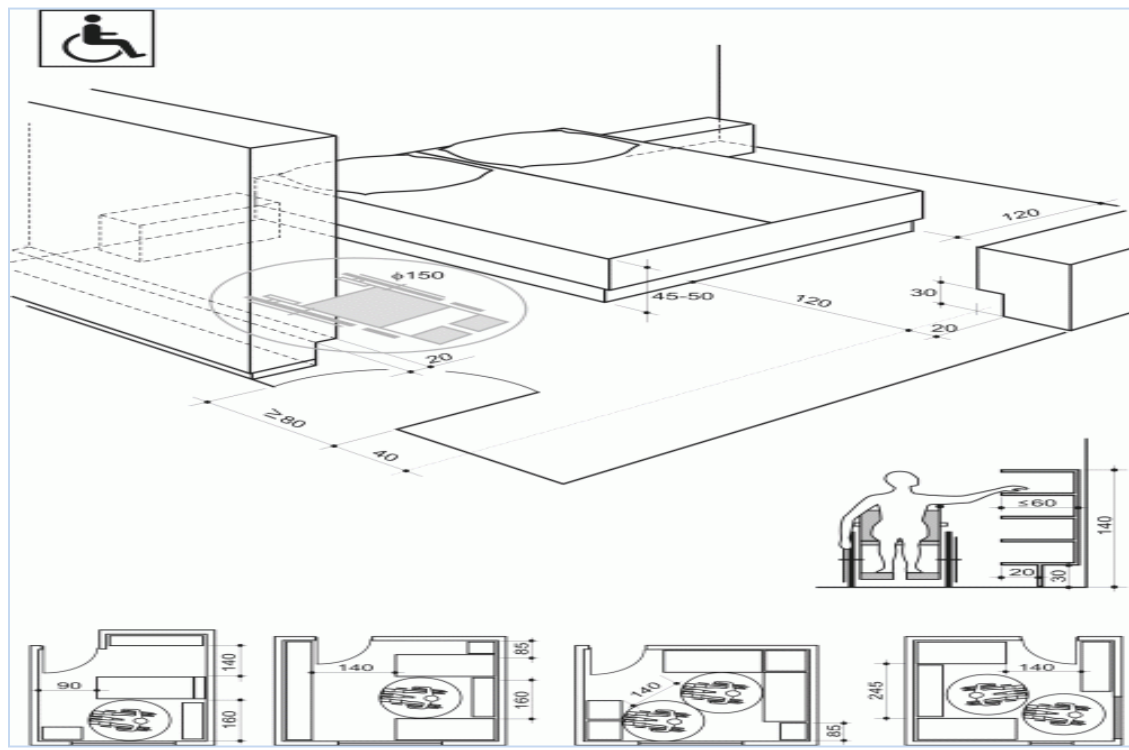

Grafički prikaz br. 20 - Učionica – iz člana 22 Pravilnika

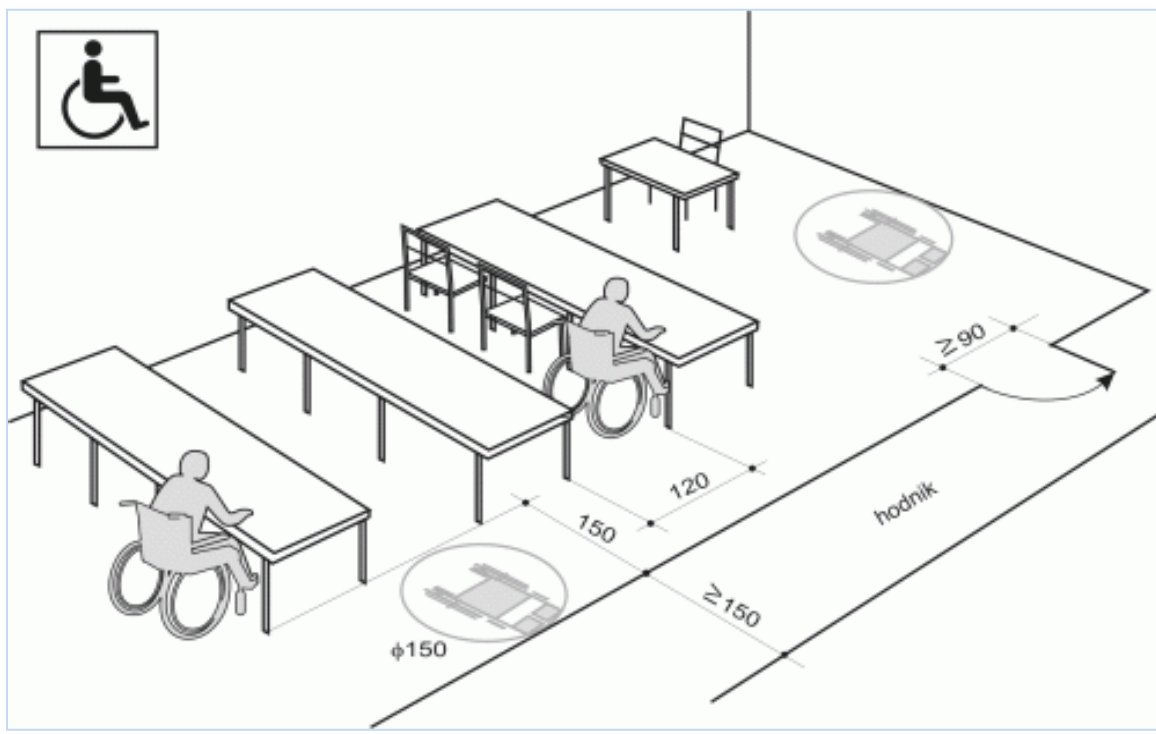

Grafički prikaz br. 21 - Radni prostor – iz člana 22 Pravilnika

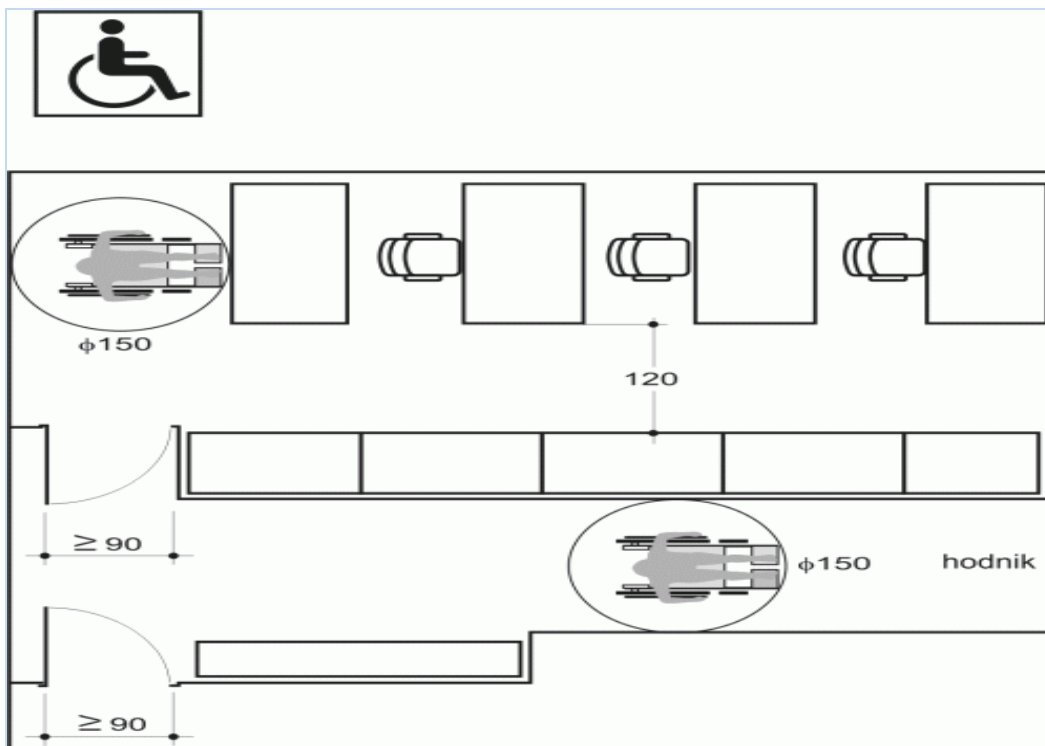

Grafički prikaz br. 22 - Stan – iz člana 23 Pravilnika

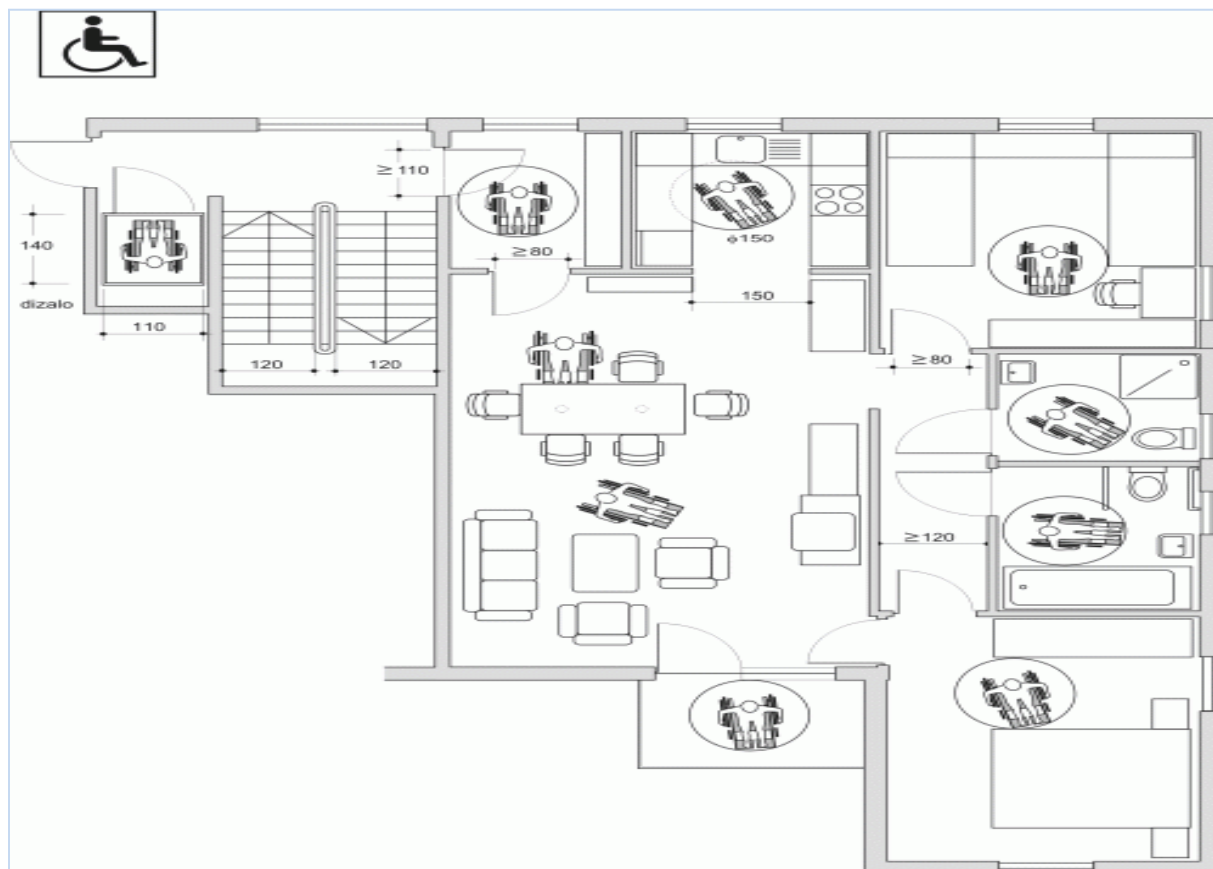

Grafički prikaz br. 23 - Stan/apartman – iz člana 23 ovoga pravilnika

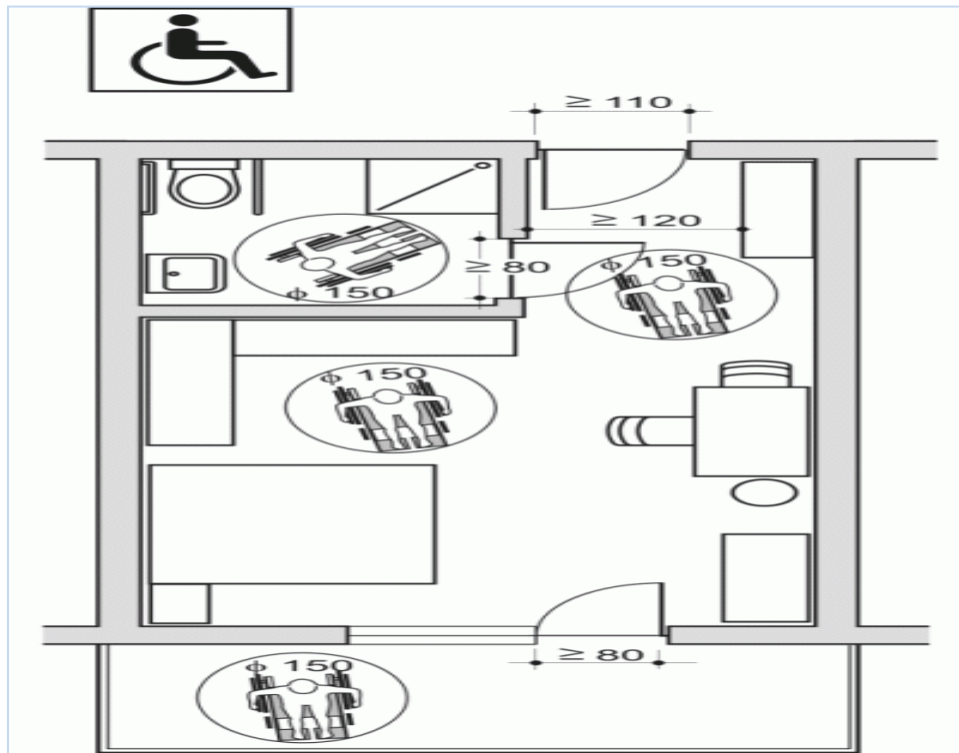

Grafički prikaz br. 24 - Kafana i restoran – iz člana 24 Pravilnika

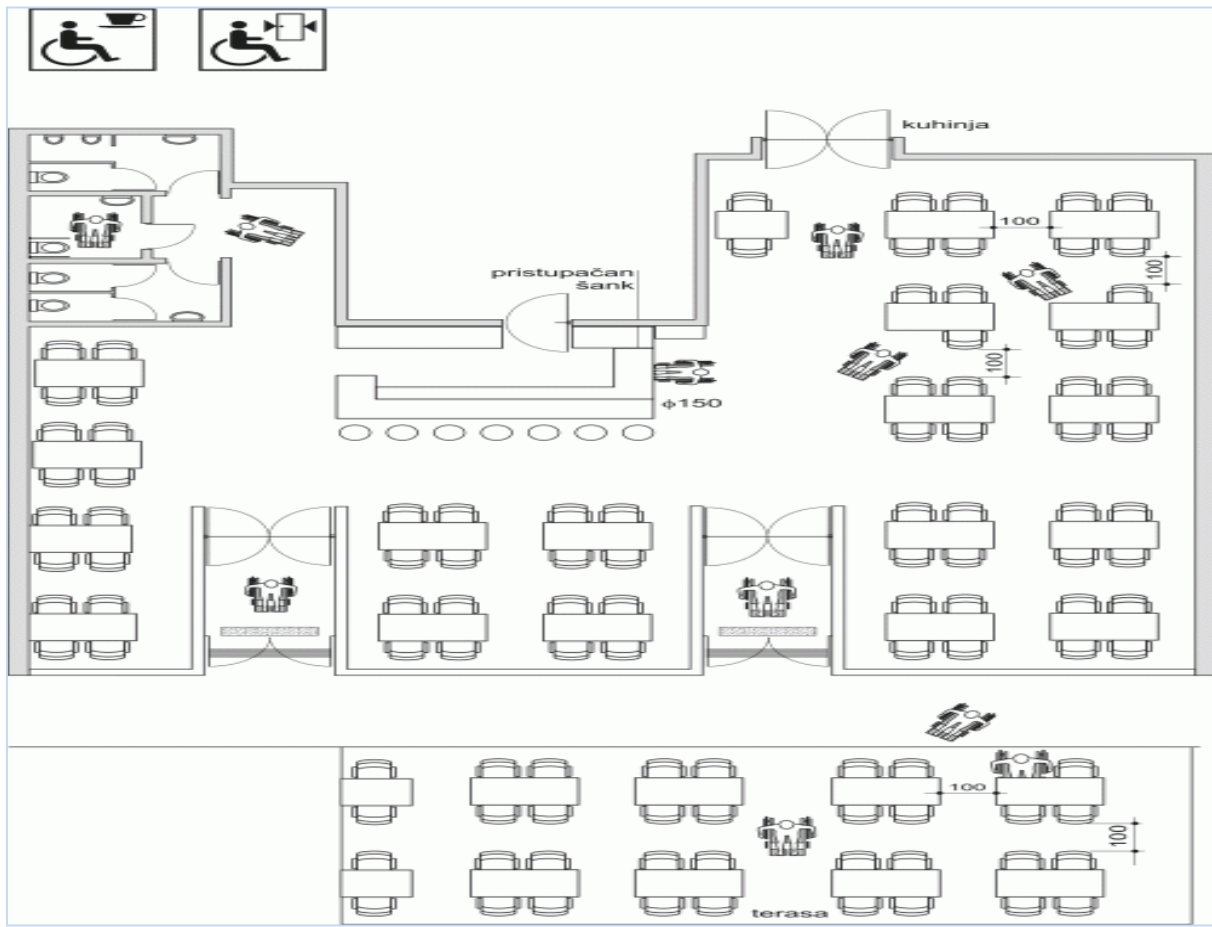

Grafički prikaz br. 25 - Kabina za presvlačenje – iz člana 25 Pravilnika

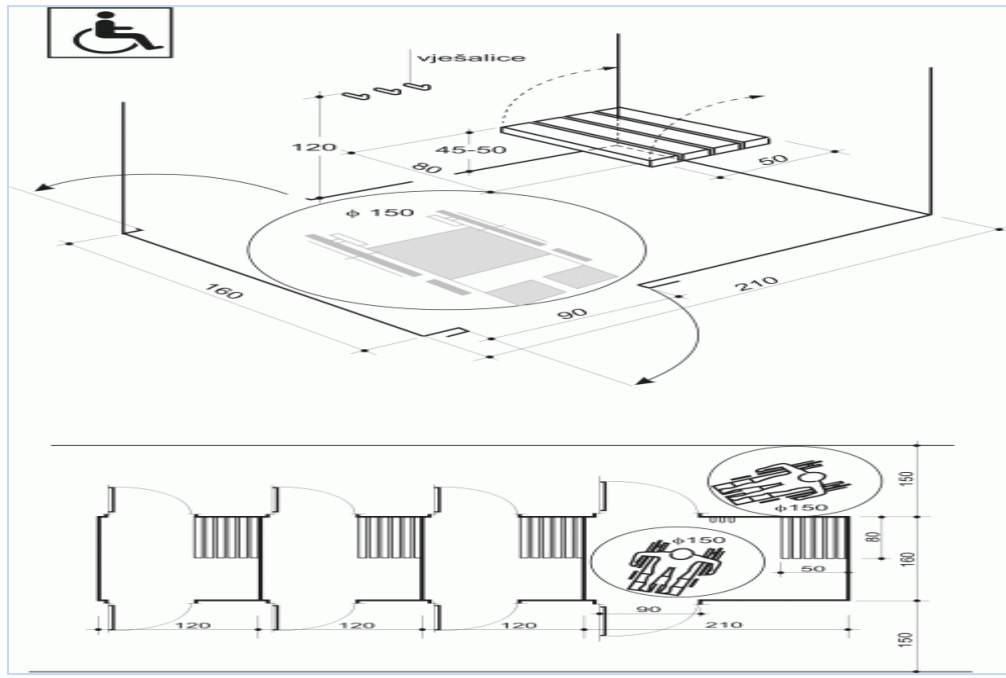

Grafički prikaz br. 26 - Tuš kabina – iz člana 26 Pravilnika

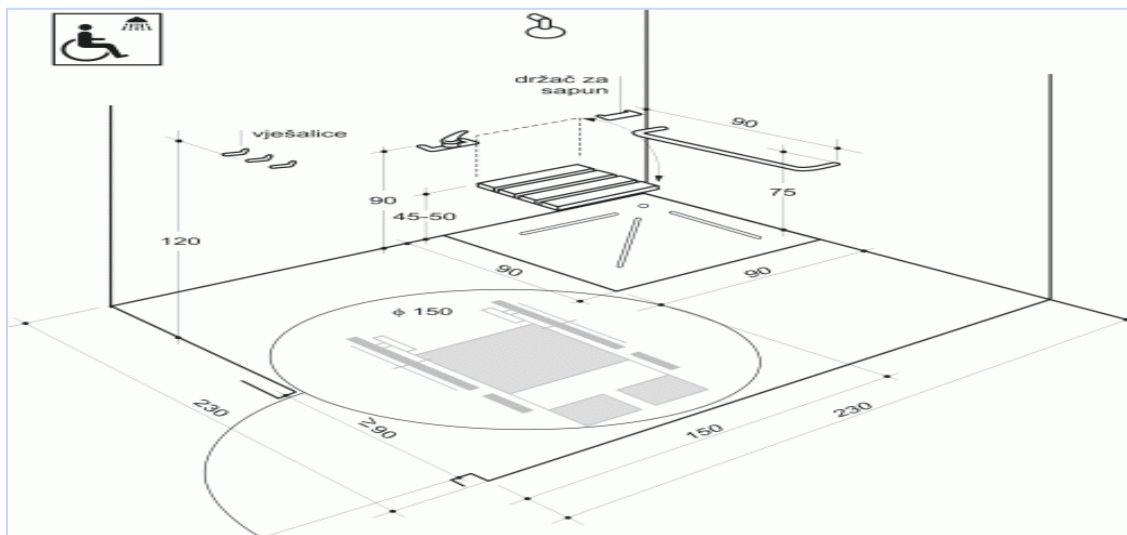

Grafički prikaz br. 27- Glasačka kabina za lica koja koriste invalidska kolica - iz člana 27 Pravilnika

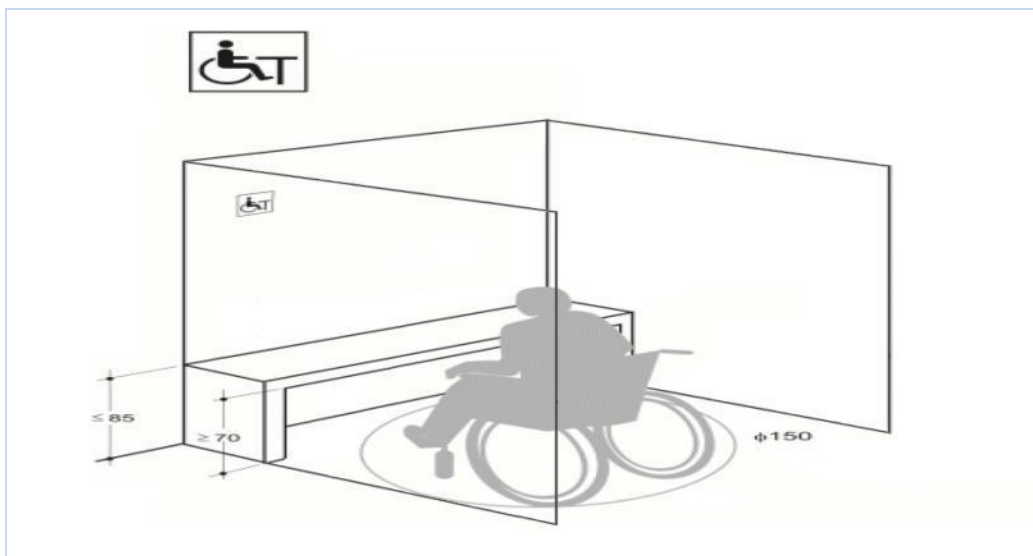

Grafički prikaz br. 28 - Glasачka kabina za lica sa oštećenjem vida – iz člana 27 Pravilnika

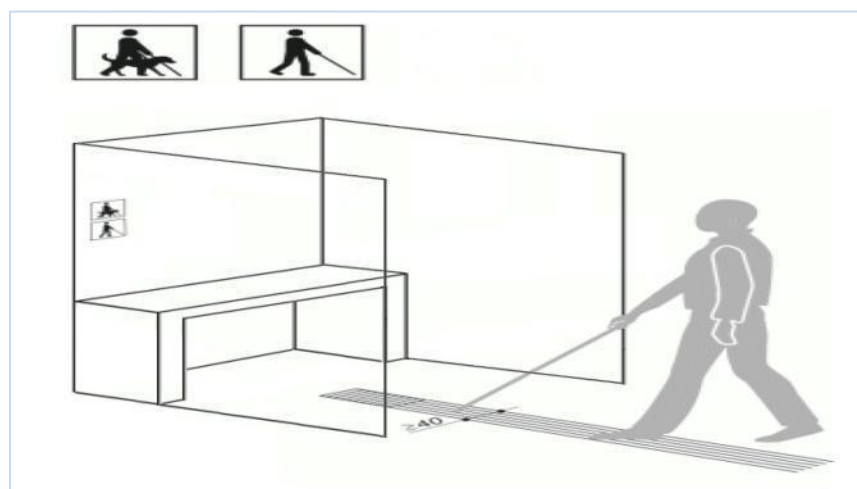

Grafički prikaz br. 29 - Ulaz u vodu – iz člana 28 Pravilnika

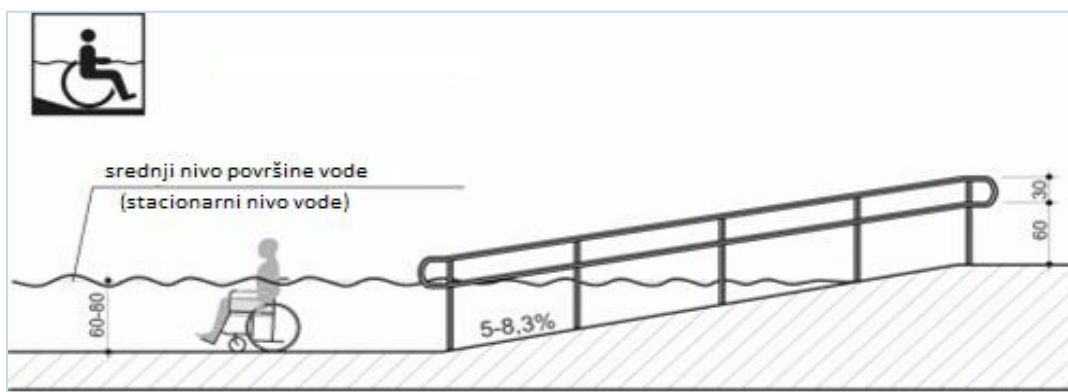

Grafički prikaz br. 30 - Mjesto u gledalištu – iz člana 29 Pravilnika

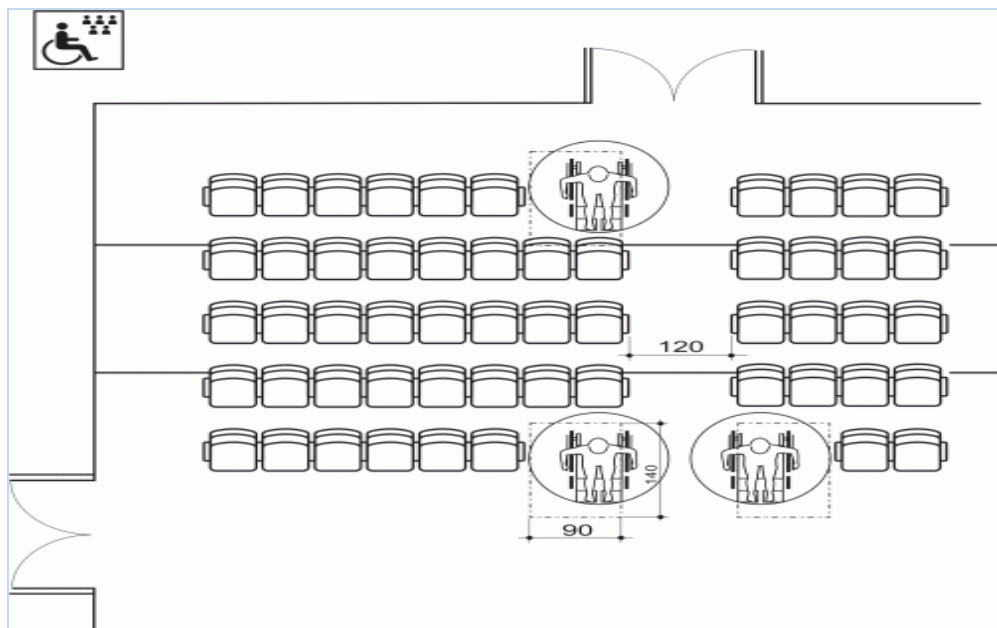

Grafički prikaz br. 31 - Telefon, tekstofon, faks, bankomat – iz člana 30 Pravilnika

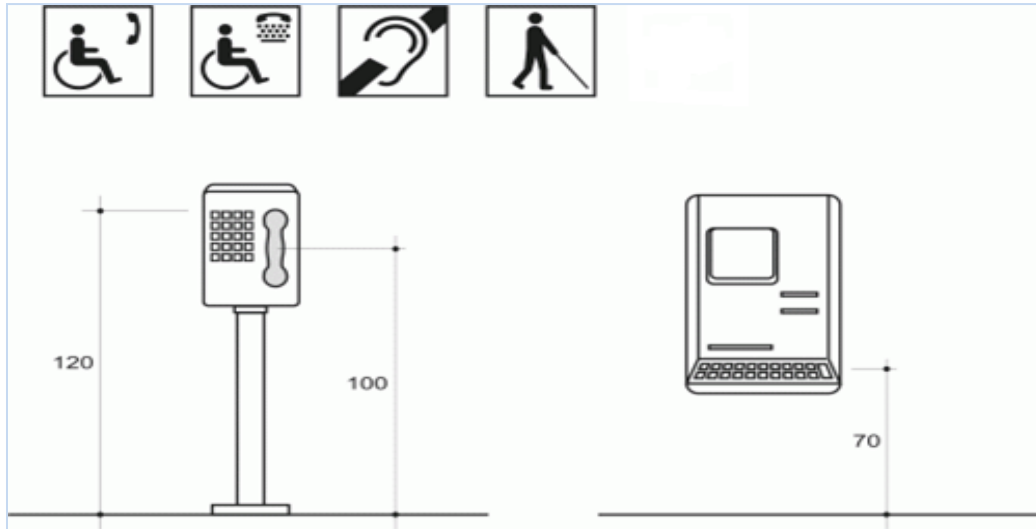

Grafički prikaz br. 32 - Kvae na vratima i prozorima – iz člana 32 Pravilnika

Grafički prikaz br. 38 - Pješački prelaz – iz člana 43 stava 1 alineje 2 Pravilnika

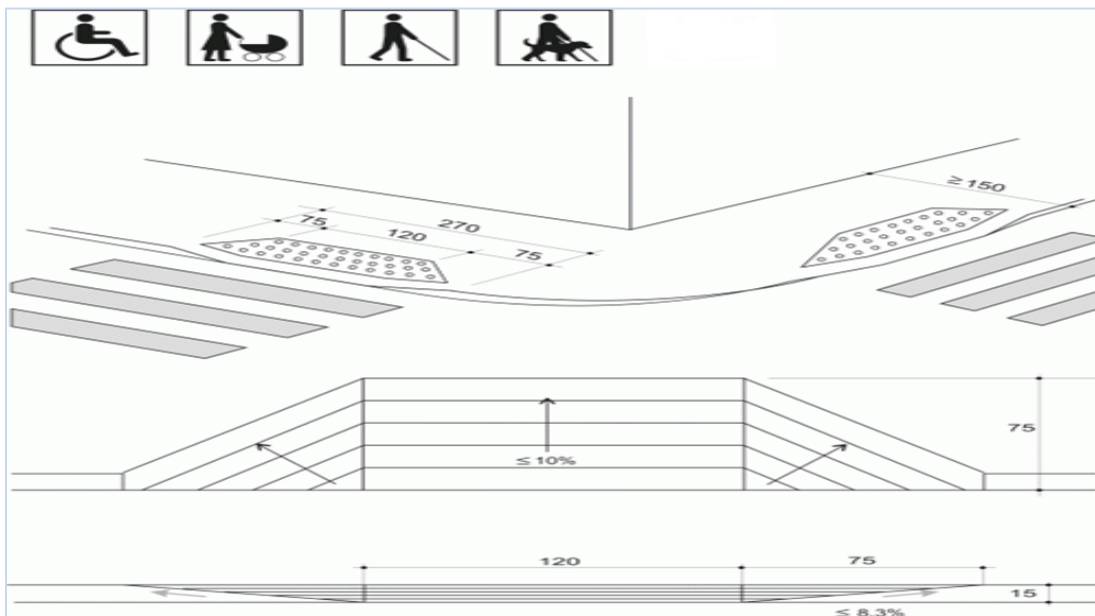

Grafički prikaz br. 39 - Pješački prelaz na mjestu najmanje visine trotoara – iz člana 43 stav 1 alineja 3 Pravilnika

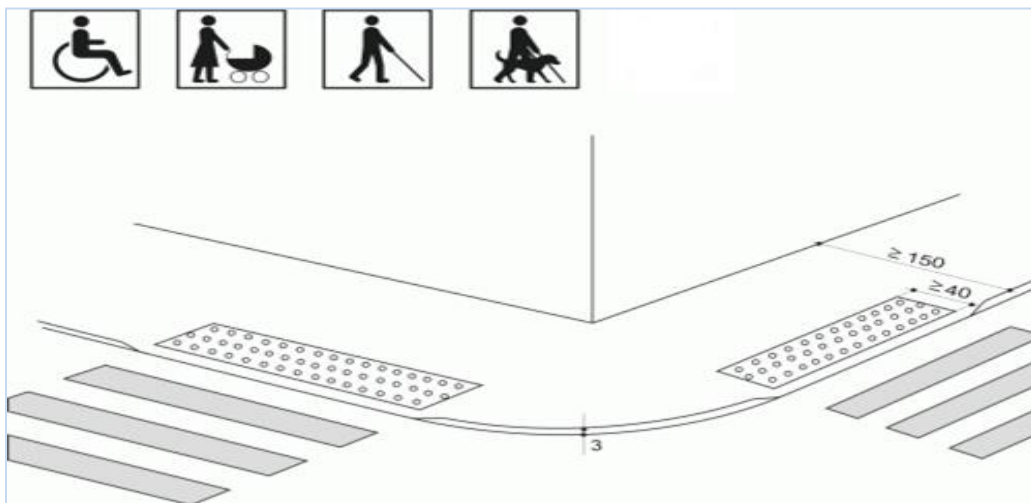

Grafički prikaz br. 40 - Pješački prelaz izvan ukrštanja – iz člana 43 stava 1 alineje 4 Pravilnika

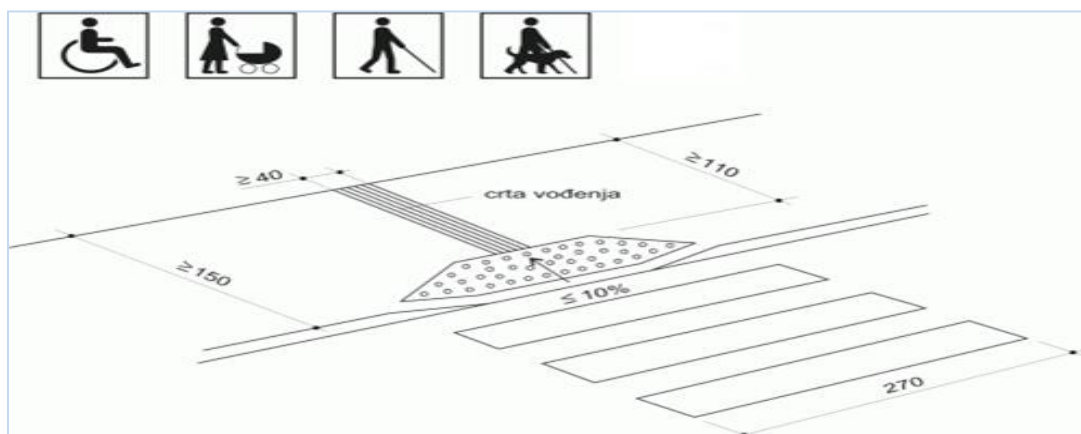

Grafički prikaz br. 41 - Pješačko ostrvo – iz člana 44 stava 1 alineje 3 Pravilnika

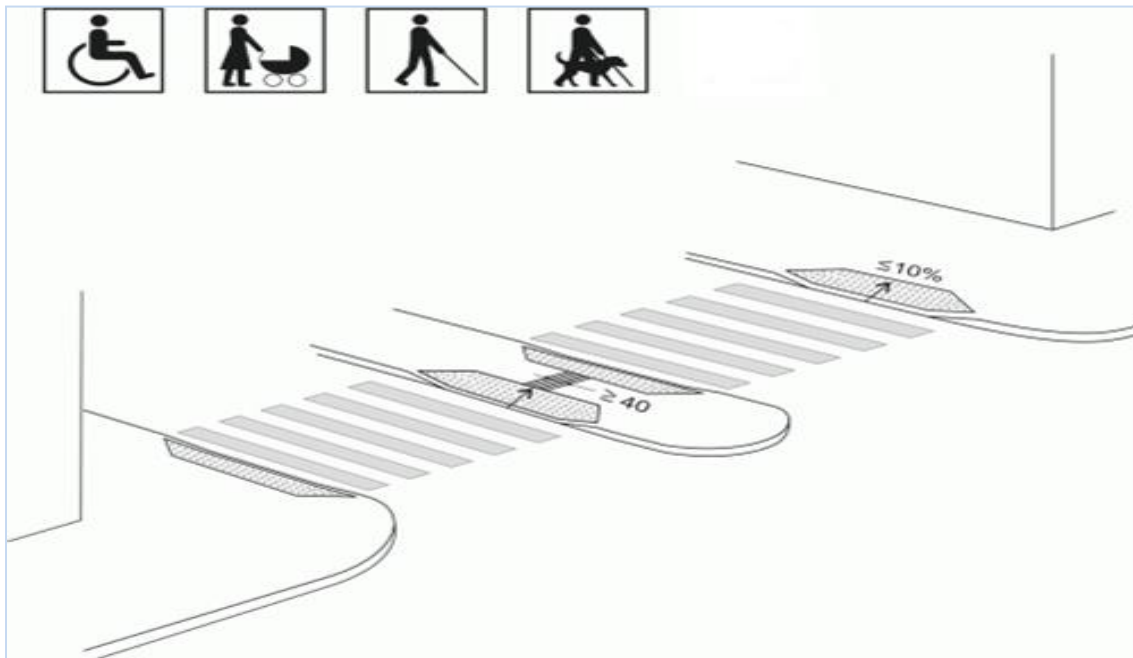

Grafički prikaz br. 42 - Rakrsnica – iz člana 45 Pravilnika

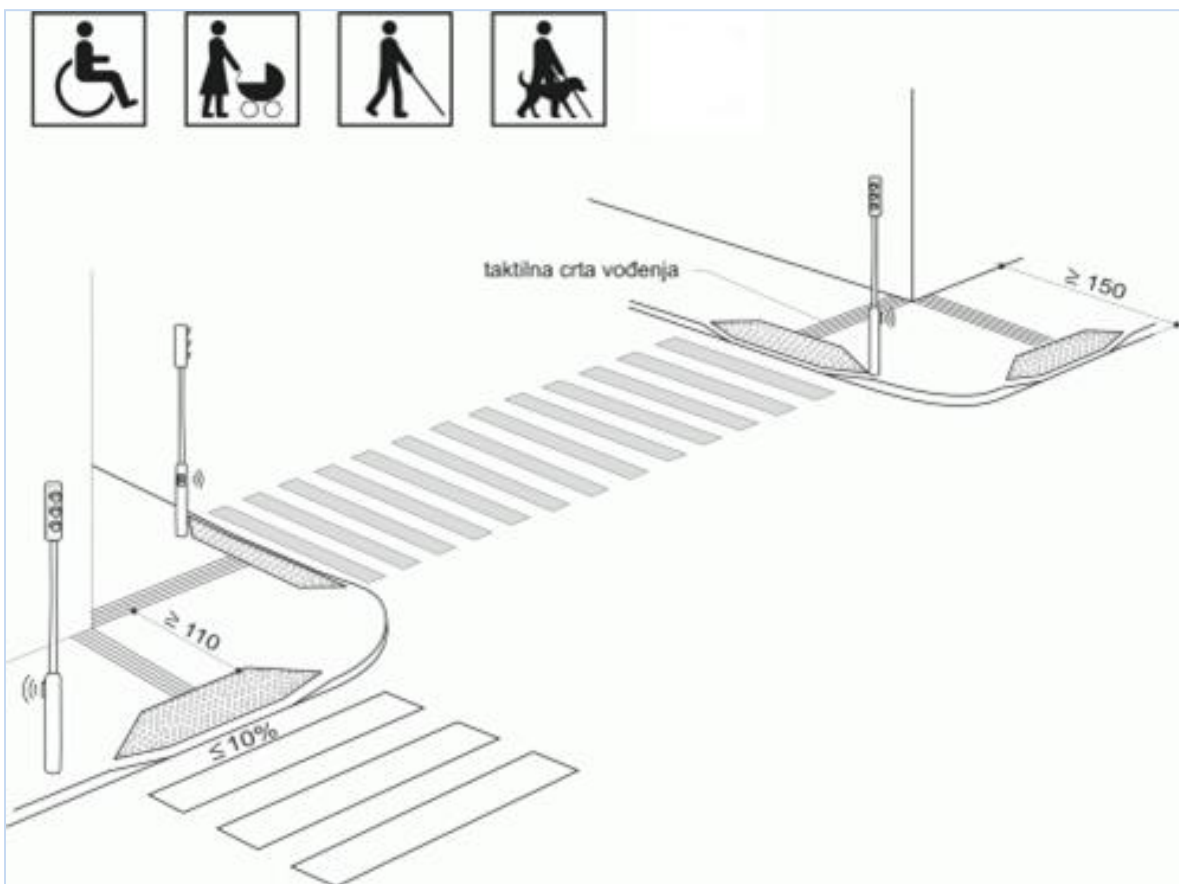

Zaključak

Realizacijom planiranih aktivnosti bi se započelo rješavanje problema prilagodavanja objekata u javnoj upotrebi za nesmetan pristup i korišćenje licima smanjene pokretljivosti, što predstavlja zakonsku, a svakako i moralnu obavezu. Aktivnosti lokalne samouprave na ovom polju, će biti dobar podstrek privrednim društvima i ostalim pravnim licima da obezbijede pristupačnost svojih objekata za nesmetan pristup i korišćenje licima smanjene pokretljivosti i licima sa invaliditetom.

Veliki dio objekata u javnoj upotrebi u Prijestonici nije prilagođen ni minimalnim uslovima (razumnog prilagodavanja) iz Pravilnika o bližim uslovima i načinu prilagodavanja objekata za pristup i kretanje lica smanjene pokretljivosti. Neke institucije izvele su prilazne rampe za pristup objektima, ali su često ove rampe neadekvatnog nagiba, bez zaštitnih ograda, tako da ih ne mogu koristiti lica sa invaliditetom koje se koriste invalidskim kolicima. Ostali elementi pristupačnosti, ulazni prostor, komunikacije lift, wc, ukoliko su i izvedeni u objektu samim tim nijesu dostupni.

Sredstva za realizaciju aktivnosti iz ovog Akcionog plana za 2017-2020. God. u iznosu od 59.700,0 € potrebno je obezbijediti iz Budžeta Prijestonice. Zakon o uređenju prostora i izgradnji objekata kojim je članom 73 precizirano da će se izgradnja objekata u javnoj upotrebi vršiti na način kojim će se licima smanjene pokretljivosti obezbijediti nesmetan pristup boravak i rad. U skladu sa Članom 165 preciziran je rok za prilagodavanje objekata iz člana 73, a to je 5 godina, takođe su predviđene kaznene mjere u članu 154 i 156.

Nacrt pripremila :

Radna grupa / Marija Milošević , Sanja Kasom , Nada Otašević Dragana Popivoda i Dejan Tmušić /

SEKRATARIJAT ZA ODRŽIVI RAZVOJ
I INFRASTRUKTURU
