

OBRAZAC 2

Elektronski potpis projektanta	Elektronski potpis revidenta	Elektronski potpis nadležnog organa za izdavanje građevinske dozvole
--------------------------------	------------------------------	--

INVESTITOR ¹	<u>"X PLUS" D.O.O. BAR</u>
OBJEKAT ²	<u>JAVNO PORODIČNO KUPALIŠTE</u>
LOKACIJA ³	<u>Kupalište br. 10A, KP 3192 KO Dobre Vode, Opština Bar</u>
VRSTA TEHNIČKE DOKUMENTACIJE ⁴	<u>IDEJNO RJEŠENJE</u>
AUTOR PROJEKTA ⁵	<u>Nataša Janković spec.sci.arh. br. licence: UPI 107/7-3388/2</u>
PROJEKTANT ⁶	<u>"NG DESIGN" d.o.o. ul. Maršala Tita C-16, 85000 Bar</u>
ODGOVORNO LICE ⁷	<u>Neđeljko Guja dipl. inž. građ.</u>
VODEĆI PROJEKTANT ⁸	<u>Nataša Janković spec.sci.arh. br. licence: UPI 107/7-3388/2</u>
ODGOVORNI PROJEKTANT ⁹	<u>Nataša Janković spec.sci.arh. br. licence: UPI 107/7-3388/2</u>
SARADNICI NA PROJEKTU ¹⁰	<u>Minić Aleksandra m.i.a. Maraš Milica, bsc.ing.Polytechnics Koljenšić Tamara, MSc. Arch. Đokić Olivera, bsc.ing.Polytechnics</u>

¹ Naziv/ime investitora

² Naziv objekta koji se gradi

³ Mjesto gradnje, planski dokument, urbanistička parcela, katastarska opština, katastarska parcela

⁴ Idejno rješenje, idejni projekat, glavni projekat, projekat izvedenog stanja, projekat održavanja

⁵ Ime i prezime autora projekta

⁶ Naziv privrednog društva, pravnog lica odnosno preduzetnika koji je izradio tehničku dokumentaciju, adresa

⁷ Ime i prezime odgovornog lica u privrednom društvu ili pravnom licu ili ime i prezime preduzetnika

⁸ Ime i prezime vodećeg projektanta

⁹ Ime i prezime odgovornog projektanta

¹⁰ Ime i prezime saradnika na izradi dijela tehničke dokumentacije

1.2.SADRŽAJ TEHNIČKE DOKUMENTACIJE:

1.OPŠTA DOKUMENTACIJA ZA OBJEKAT:

- 1.1. Naslovna strana-obrazac 1, obrazac 2;
- 1.2. Sadržaj tehničke dokumentacije;
- 1.3 Ugovor između investitora i projektanta;
- 1.4. Izvod iz centralnog registra za privredno društvo za izradu tehničke dokumentacije;
- 1.5. Licenca privrednog društva, pravnog lica, odnosno preduzetnika za izradu tehničke dokumentacije;
- 1.6. Polisa osiguranja od profesionalne odgovornosti projektanta;
- 1.7. Licenca odgovornog inženjera;
- 1.8. Urbanističko-tehnički uslovi;
- 1.9. Ugovor između investitora i Javnog preduzeća za upravljanjem morskim dobrom Crne Gore
- 1.10. Potvrda od strane D.O.O. “KOMUNALNE DJELATNOSTI” Bar, o izmirenim obavezama od strane investitora
- 1.11. Ugovor između D.O.O. “KOMUNALNE DJELATNOSTI” Bar i investitora
- 1.12. Potvrda od strane D.O.O. “VODOVOD I KANALIZACIJA” Bar
- 1.13. Polisa osiguranja investitora
- 1.14. Izjava geodete
- 1.15. Izjava odgovornog inženjera

2. PROJEKTNI ZADATAK

3.TEKSTUALNA DOKUMENTACIJA

- 3.1. Tehnički opis objekta

4.GRAFIČKA DOKUMENTACIJA

- Geodetski snimak
- Situacija, R 1:450
- Kula za spasioca
- Prikaz plažnog mobilijara

1.3 Ugovor između investitora i projektanta

**U G O V O R
O IZRADI IDEJNOG RJEŠENJA
JAVNOG - PORODIČNOG KUPALIŠTA**

ZAKLJUČEN IZMEDJU:

1. “NG DESIGN” d.o.o. Bar, (u daljem tekst Projektant) kojeg zastupa direktor Nedeljko Guja
- i
2. “X PLUS” d.o.o. Bar, (u daljem tekstu naručio)

član 1.

Naručioći ustupaju, a Projektant prihvata da sačini IDEJNO RJEŠENJE javnog porodičnog kupališta na lokaciji označenoj brojem 10A (javno - porodično) u opštini Bar, predviđenoj u Izmjenama i dopunama Programa privremenih objekata u zoni morskog dobra za period 2024-2028.godine

član 2.

Vrijednost radova će se odrediti aneksom ovog ugovora a cijena će se računati po metru kvadratnom BGP objekta plus PDV.
Naručioći su dužni, da danom uplate avansa uvedu Projektanta u posao i tog dana ugovor postaje pravosnažan.

član 3.

Projektant se obavezuje, da radove iz člana 1 ovog Ugovora, završi prema projektnom zadatku, tehničkim propisima i važećim standardima u roku koji će odrediti dinamika rada i izmjene na projektu koje zahtjeva investitor. Ukoliko su dobijeni UTU od strane nadležnog Sekretarijata i predate projektantu sve potrebne podloge za izradu Idejnog rješenja.

član 4.

Odredbe ovog Ugovora mogu se mijenjati aneksom ovog Ugovora.

član 5.

Eventualne sporove, između ugovornih strana, rješavati će zajednička komisija. Strana, koja je nezadovoljna rješenjem zajedničke komisije, može pokrenuti spor kod suda u Baru.

član 6.

Ovaj Ugovor je sačinjen u 4 (četiri) istovjetnih primjeraka, od kojih svaka strana dobija po dva primjerka za svoje potrebe.

PROJEKTANT:

“NG DESIGN” d.o.o. Bar
direktor: Nedeljko Guja



NARUČILAC:

“X PLUS” d.o.o. Bar



1.4. Izvod iz centralnog registra za privredno društvo za izradu tehničke dokumentacije



CRNA GORA
MINISTARSTVO FINANSIJA CRNE GORE
PORESKA UPRAVA
CENTRALNI REGISTAR PRIVREDNIH SUBJEKATA
Broj: 5 - 0839259 / 001
U Podgorici, dana 12.06.2018.godine

Poreska uprava - Centralni registar privrednih subjekata u Podgorici, na osnovu člana 83 i 86 Zakona o privrednim društvima ("Sl.list RCG", br.6/02 i "Sl.list", br.17/07 ... 40/11), rješavajući po prijavi za registraciju osnivanja društva sa ograničenim odgovornošću DRUŠTVO SA OGRANIČENOM ODGOVORNOŠĆU ZA PROIZVODNJU, TRGOVINU I USLUGE "NG DESING", broj 266027 podnijetoj dana 11.06.2018. u 12:14:27, preko

Ime i prezime: SAŠA ČOBIĆ
JMBG ili br.pasoša: 0408977220016
Adresa: POPA DUKLIJANINA BR.6 BAR CRNA GORA
donosi

RJEŠENJE

Registruje se osnivanje DRUŠTVO SA OGRANIČENOM ODGOVORNOŠĆU ZA PROIZVODNJU, TRGOVINU I USLUGE "NG DESING" sa sljedećim podacima:

Skraćeni naziv:	NG DESING
Oblik organizovanja:	DRUŠTVO SA OGRANIČENOM ODGOVORNOŠĆU
Nastanak:	Osnivanjem
Registarski broj:	50839259
PIB:	03199282
Datum statuta:	07.06.2018.
Datum ugovora:	07.06.2018.
Adresa uprave - sjedište:	BULEVAR REVOLUVIJE BB BAR
Adresa za prijem službene pošte:	BULEVAR REVOLUVIJE BB BAR
Adresa glavnog mjesta poslovanja:	BULEVAR REVOLUVIJE BB BAR
Pretežna djelatnost:	7120 Tehnicko ispitivanje i analize
Kontakt:	Telefon: +38268291275, +38268169269
Podaci o osnovnom kapitalu:	Ukupni kapital: 1,00 Euro Novcani: 1,00 Euro Nenovcani: 0,00 Euro
Porijeklo kapitala:	Bez oznake porijekla kapitala
Obavljanje spoljno-trgovinskog poslovanja:	DA

Osnivač: JAKŠA ŠČEKIĆ
MB/JMBG/BR. PASOŠA/: 0812984270024 CRNA GORA
Adresa: PRČANJ BB KOTOR CRNA GORA
Udio: 100%

Izvršni direktor: NEDELJKO GUJA
JMBG/BR. PASOŠA: 010531923 SRBIJA
Adresa: MOLIJEROVA 001 NOVI SAD SRBIJA
Ovlašćenja u prometu: Neograničeno
Ovlašćen da djeluje: Pojedinačno

Obrazloženje

Podnosilac je dana 11.06.2018. u 12:14:27 podnio prijavu za registraciju osnivanja društva sa ograničenim odgovornošću NG DESING. Rješavajući po predmetnoj prijavi, obzirom da su ispunjeni Zakonom propisani uslovi, odlučeno je kao u dispozitivu rješenja.

Visina naplaćene naknade za registraciju propisana je članom 87 Zakona o privrednim društvima ("Sl.list RCG", br.6/02 i "Sl.list", br.17/11, 40/11).



Sam. savjetnik I
Slavica Bulatović
Slavica Bulatović

Pravna pouka:

Protiv ovog rješenja može se izjaviti žalba Ministarstvu finansija CG u roku od 15 dana od dana prijema rješenja. Žalba se predaje preko ovog organa i taksira administrativnom taksom u iznosu od 8, 00 EUR, shodno Tarifnom broju 5 Taksene tarife za administrativne takse. Taksa se upućuje u korist računa 832-3161017-60-Administrativna taksa.



CRNA GORA
MINISTARSTVO FINANSIJA
PORESKA UPRAVA
Broj: 80-01-14999-8
Područna jedinica Bar
BAR, 16.07.2018. godine

Na osnovu člana 27 stav 3 i člana 33 Zakona o poreskoj administraciji ("Sl.list RCG", br. 65/01 i 80/04 i "Sl.list CG", br. 20/11 ... 47/17) i člana 24 Zakona o upravnom postupku ("Sl.list CG", br. 56/14, 20/15, 40/16 i 37/17) Poreska uprava, d o n o s i

RJEŠENJE O REGISTRACIJI

Naziv: **DRUŠTVO SA OGRANIČENOM ODGOVORNOŠĆU ZA PROIZVODNJU, TRGOVINU I USLUGE "NG DESIGN" BAR**

BAR

Poreskom obvezniku je dodijeljen:

PIB **03199282**

(Matični broj)

809

(Šifra područne jedinice poreskog organa)

Datum upisa u registar: 15.06.2018. godine.

Ovim Rješenjem zamjenjuje se Rješenje broj 80-01-14967-8 od 15.06.2018. godine.

Poreski obveznik je dužan da obavijesti poreski organ o svim promjenama podataka iz registra poreskog obveznika (član 33 Zakona o poreskoj administraciji) u roku od 15 dana od dana nastanka promjene.

Uputstvo o pravnom sredstvu: Protiv ovog Rješenja može se izjaviti žalba Ministarstvu finansija CG - Odsjek za drugostepeni poreski i carinski postupak, u roku od 15 dana od dana prijema Rješenja. Žalba se predaje preko ove Područne jedinice i taksira administrativnom taksom u iznosu od 8,00 €, shodno Tarifnom broju 5 Taksene tarife za administrativne takse. Taksa se uplaćuje u korist računa broj 832-3161-26 - Administrativna taksa.



NAČELNICA
Dusanna Vujović
Sonja Cikić



CRNA GORA
MINISTARSTVO FINANSIJA CRNE GORE
PORESKA UPRAVA
CENTRALNI REGISTAR PRIVREDNIH SUBJEKATA
Broj: 5 - 0839259 / 002
U Podgorici, dana 16.07.2018.godine

Poreska uprava - Centralni registar privrednih subjekata u Podgorici, na osnovu člana 83 i 86 Zakona o privrednim društvima ("Sl.list RCG", br.6/02 i "Sl.list", br.17/07 ... 40/11), rješavajući po prijavi za registraciju promjene društva sa ograničenom odgovornošću DRUŠTVO SA OGRANIČENOM ODGOVORNOŠĆU ZA PROIZVODNJU, TRGOVINU I USLUGE "NG DESING", broj 267584 podnijetoj dana 12.07.2018. u 12:17:39, preko

Ime i prezime: NEDELJKO GUJA
JMBG ili br.pasoša: 010531923 SRBIJA
Adresa: MOLIJEROVA 001 NOVI SAD SRBIJA
donosi

RJEŠENJE

Registruje se promjena podataka za privredni subjekat DRUŠTVO SA OGRANIČENOM ODGOVORNOŠĆU ZA PROIZVODNJU, TRGOVINU I USLUGE "NG DESING" - registarski broj 5 - 0839259, PIB 03199282 , i to:

Naziv:

Briše se: DRUŠTVO SA OGRANIČENOM ODGOVORNOŠĆU ZA PROIZVODNJU, TRGOVINU I USLUGE "NG DESING"

Registruje se - upisuje se: DRUŠTVO SA OGRANIČENOM ODGOVORNOŠĆU ZA PROIZVODNJU, TRGOVINU I USLUGE "NG DESING"

Skraćeni naziv:

Briše se: NG DESING

Registruje se - upisuje se: NG DESIGN

Statut:

Briše se: Statut od 07.06.2018.

Registruje se - upisuje se: Statut od 12.07.2018.

Objasnenje

Podnosilac je dana 12.07.2018. u 12:17:39 podnio prijavu za registraciju promjene društva sa ograničenom odgovornošću NG DESIGN. Rješavajući po predmetnoj prijavi, obzirom da su ispunjeni Zakonom propisani uslovi, odlučeno je kao u dispozitivu rješenja.

Visina naplaćene naknade za registraciju propisana je članom 87 Zakona o privrednim društvima ("Sl.list RCG", br.6/02 i "Sl.list", br.11/07 ... 40/11).



Sam. savjetnik II

Dijana Filipović
Dijana Filipović

Pravna pouka:

Protiv ovog rješenja može se izjaviti žalba Ministarstvu finansija CG u roku od 15 dana od dana prijema rješenja. Žalba se predaje preko ovog organa i taksira administrativnom taksom u iznosu od 8, 00 EUR, shodno Tarifnom broju 5 Taksene tarife za administrativne takse. Taksa se upućuje u korist računa 832-3161017-60-Administrativna taksa.

CRNA GORA
MINISTARSTVO FINANSIJA
PORESKA UPRAVA
Područna jedinica Bar
BROJ: 80/31-03885-6
BAR, 16.07.2018. godine

Na osnovu člana 55. Zakona o porezu na dodatu vrijednost ("Sl.list RCG", broj 65/01... 04/06 i "Sl.list CG", broj 16/07... 50/17), člana 33. Zakona o poreskoj administraciji ("Sl. list RCG", broj 65/01 i 80/04 i "Sl. list CG", broj 20/11 ... 47/17) i člana 24. Zakona o upravnom postupku ("Sl.list CG", br. 56/14, 20/15, 40/16 i 37/17) Poreska uprava, donosi

Rješenje o registraciji za PDV

Naziv **DRUŠTVO SA OGRANIČENOM ODGOVORNOŠĆU ZA PROIZVODNJU, TRGOVINU I USLUGE "NG DESIGN" BAR**

BAR

PIB **03199282**

809

(Šifra područne jedinice poreskog organa)

Obvezniku je dodijeljen PDV registracioni broj: **80/31-03858-9**

Svojstvo obveznika za PDV je stečeno: **15.06.2018. godine.**

Ovim Rješenjem zamjenjuje se Rješenje broj **80/31-03858-9** od **15.06.2018. godine.**

Poreski obveznik je dužan da obavijesti poreski organ o izmjeni i prestanku obavljanja djelatnosti za koju je obavezan da obračunava i plaća PDV.



NAČELNICA
Dušana Vučković

Sonja Cikić



**CRNA GORA
UPRAVA PRIHODA
CENTRALNI REGISTAR PRIVREDNIH SUBJEKATA**

Broj: 5 - 0839259 / 003

U Podgorici, dana 16.04.2021.godine

Uprava prihoda - Centralni registar privrednih subjekata u Podgorici, na osnovu članova 319, 320, 321 i 323 Zakona o privrednim društvima ("Sl.list CG", br. 065/20), rješavajući po prijavi za registraciju promjene društva sa ograničenom odgovornošću DRUŠTVO SA OGRANIČENOM ODGOVORNOŠĆU ZA PROIZVODNJU, TRGOVINU I USLUGE "NG DESIGN", broj 317214 podnijetoj dana 07.04.2021. u 10:01:55, preko

Ime i prezime: IRENA KUBUROVIĆ
JMBG ili br.pasoša: 0612972756038 CRNA GORA
Adresa: VASE PELAGIĆA 87 BOR SRBIJA

donosi

RJEŠENJE

Registruje se promjena podataka za privredni subjekat DRUŠTVO SA OGRANIČENOM ODGOVORNOŠĆU ZA PROIZVODNJU, TRGOVINU I USLUGE "NG DESIGN" - registarski broj 5 - **0839259**, PIB **03199282**, i to:

Statut:

Briše se: Statut od 12.07.2018.

Registruje se - upisuje se: Statut od 06.04.2021.

Adresa uprave - sjedišta:

Briše se: BULEVAR REVOLUVIJE BB BAR

Registruje se - upisuje se: MARŠALA TITA C-16 BAR

Adresa za prijem službene pošte:

Briše se: BULEVAR REVOLUVIJE BB BAR

Registruje se - upisuje se: MARŠALA TITA C-16 BAR

Adresa glavnog mjesta poslovanja:

Briše se: BULEVAR REVOLUVIJE BB BAR

Registruje se - upisuje se: MARŠALA TITA C-16 BAR

Pretežna djelatnost:

Briše se: 7120 Tehnicko ispitivanje i analize

Registruje se - upisuje se: 7111 Arhitektonska djelatnost

Kontakt:

Briše se: Telefon: +38268169269, +38268291275
Registruje se - upisuje se: Telefon: +38268309956
E-mail: veselinkekic@gmail.com

Osnivač:

Briše se: JAKŠA ŠČEKIĆ
MB/JMBG/BR.PASOŠA: 0812984270024 CRNA GORA,
Udio: 100%
Registruje se - upisuje se: VESELIN KEKIĆ
MB/JMBG/BR. PASOŠA: 012188050 SRBIJA
Adresa: GUNDULIĆEVA 021 NOVI SAD SRBIJA
Udio: 100%

Obrazloženje

Podnosilac je dana 07.04.2021 u 10:01:55 podnio prijavu za registraciju promjene društva sa ograničenom odgovornošću NG DESIGN.

Odredbama člana 319 preciziran je način registracije u CRPS. Stavom 1 ovog člana je predviđeno da se registracija u CRPS vrši na osnovu registracione prijave ili po službenoj dužnosti. Odredbama člana 320 predviđeno je dostavljanje registracione prijave i prateće dokumentacije. Odredbama člana 321 uređuje se postupak registracije u CRPS. Istim članom, stav 4 su precizirani slučajevi kada nadležni organ za registraciju odbija prijavu za registraciju i to: ako su podaci unijeti u registracionu prijavu nepotpuni, ako uz prijavu nije dostavljena kompletna dokumentacija, ako je pod istim nazivom registrovan neki drugi oblik obavljanja privredne djelatnosti i ako je ispunjen poseban uslov za odbijanje zahtjeva za registraciju propisan drugim zakonom.

Odredbama člana 323 propisano je da nadležni organ za registraciju obezbjeđuje da podaci registrovani u CRPS budu istovjetni sa podacima iz registracione prijave. Lica koja zaključuju pravne poslove sa registrovanim privrednim društvima i preduzetnicima snose rizik utvrđivanja tačnosti podataka sadržanih u registru za njihove potrebe. Rješavajući po predmetnoj prijavi, obzirom da su ispunjeni Zakonom propisani uslovi, odlučeno je kao u dispozitivu rješenja. Visina naplaćene naknade za registraciju propisana je članom 322 Zakona o privrednim društvima ("Sl.list CG", br. 065/20).



Sam. savjetnik I



Dragan Filipović

Pravna pouka:

Protiv ovog rješenja može se izjaviti žalba Ministarstvu finansija i socijalnog staranja CG u roku od 15 dana od dana prijema Rješenja. Žalba se predaje preko ovog organa i taksira administrativnom taksom u iznosu od 8, 00 EUR, shodno Tarifnom broju 5 Taksene tarife za administrativne takse. Taksa se upućuje u korist računa 832-3161017-60-Administrativna taksa. Žalba ne odlaže izvršenje Rješenja.

1.5. Licenca privrednog društva, pravnog lica, odnosno preduzetnika za izradu tehničke dokumentacije



Crna Gora
Ministarstvo ekologije,
prostornog planiranja i urbanizma

Adresa: IV proleterske brigade broj 19
81000 Podgorica, Crna Gora
tel: +382 20 446 200
fax: +382 20 446 215

Broj: UPI 14-332/23-1426/2
Podgorica, 17.10.2023. godine

Ministarstvo ekologije, prostornog planiranja i urbanizma, postupajući po zahtjevu privrednog društva DOO "NG DESIGN" BAR, broj UPI 14-332/23-1426/1 od 11.10.2023. godine, za izdavanje licence za projektanta i izvođača radova, na osnovu člana 135 Zakona o planiranju prostora i izgradnji objekata ("Službeni list CG", br. 64/17, 44/18, 63/18, 11/19 i 82/20), člana 12 Uredbe o organizaciji i načinu rada državne uprave ("Službeni list CG", br. 49/22, 52/22, 56/22 i 82/22) i čl. 18 i 46 stav 1 Zakona o upravnom postupku ("Službeni list CG", br. 56/14, 20/15, 40/16 i 37/17), donijelo je

RJEŠENJE

Privrednom društvu **DOO "NG DESIGN" BAR**, izdaje se

LICENCA

projektanta i izvođača radova

na period od **pet godina**.

Obrazloženje

Aktom broj UPI 14-332/23-1426/1 od 11.10.2023. godine, ovom ministarstvu, obratilo se privredno društvo DOO "NG DESIGN" BAR, pretežna djelatnost - 7120 – Tehničko ispitivanje i analize, zahtjevom za izdavanje licence za projektanta i izvođača radova. Uz zahtjev privredno društvo je priložilo sljedeće dokaze:

- 1) Rješenje broj UPI 107/7-3388/2 od 23.07.2018.godine, kojim je **Nataši M. Janković, diplomiranoj inženjerki arhitekture**, izdata licenca ovlaštenog inženjera za obavljanje djelatnosti izrade tehničke dokumentacije i građenje objekata, donijeto od strane ministarstva održivog razvoja i turizma;
- 2) ugovor o radu sa Natašom Janković, od 01.01.2022.godine, na neodređeno vrijeme;
- 3) izvod iz Centralnog registra privrednih subjekata, registarski broj 5 - 0839259 / 001.

Ministarstvo ekologije, prostornog planiranja i urbanizma razmotrilo je podnijeti zahtjev sa priloženom dokumentacijom i odlučilo kao u dispozitivu rješenja a ovo iz sljedećih razloga:

Odredbom člana 122 stav 1 Zakona o planiranju prostora i izgradnji objekata propisano je, u bitnom, da je privredno društvo koje izrađuje tehničku dokumentaciju (projektant), odnosno

privredno društvo koje gradi objekat (izvođač radova), dužno da za obavljanje djelatnosti izrade tehničke dokumentacije, dijela tehničke dokumentacije odnosno građenje ili izvođenje pojedinih vrsta radova na građenju objekata, ima najmanje jednog zaposlenog ovlašćenog inženjera po vrsti projekta koji izrađuje i to za: arhitektonski, građevinski, elektrotehnički i mašinski projekat, odnosno vrsti radova koje izvodi na osnovu tih projekata. Stavom 2 prethodno navedenog člana propisano je da obavljanje pojedinih poslova iz prethodnog stava projektant, odnosno izvođač radova može da obezbijedi na osnovu zaključenog ugovora sa drugim privrednim društvom koje ima zaposlenog ovlašćenog inženjera za određenu vrstu projekta, odnosno radova.

Dalje, članom 137 stav 2 prethodno navedenog zakona propisuje se da se licenca za privredno društvo izdaje za period od pet godina.

Prema članu 5 Pravilnika o načinu i postupku izdavanja, mirovanja licence i načinu vođenja registra licenci ("Službeni list CG", br. 79/17, 78/21 i 102/21), propisano je da se u postupku izdavanja licence projektanta i izvođača radova provjerava: 1) da li podnosilac zahtjeva u radnom odnosu ima zaposlenog ovlašćenog inženjera; i 2) licenca ovlašćenog inženjera.

Odredbom člana 136 stav 4 Zakona o planiranju prostora i izgradnji objekta propisano je da je imalac licence dužan da obavijesti ministarstvo o svim promjenama uslova na osnovu kojih je izdata licenca za obavljanje djelatnosti, u roku od 15 dana od dana nastanka promjene.

Postupajući po predmetnom zahtjevu, ministarstvo je, na osnovu raspoloživih dokaza, utvrdilo da su ispunjeni uslovi propisani zakonom i pravilnikom, i odlučilo kao u dispozitivu rješenja.

UPUTSTVO O PRAVNOJ ZAŠTITI: Protiv ovog rješenja može se pokrenuti upravni spor tužbom kod Upravnog suda, u roku od 20 dana od dana prijema istog.

OVLAŠĆENO SLUŽBENO LICE

Petar Vučinić

An official blue circular stamp of the Ministry of Construction and Urban Planning of Montenegro, with the name 'Petar Vučinić' written across it. A blue ink signature is written over the stamp.

1.6. Polisa osiguranja od profesionalne odgovornosti projektanta

	Broj Polise / Računa: ODG005962	Veza sa Polisom:	
	O.J. obračuna: 3702	Zamjena polise: ODG004851	
	Podružnica: 37 Tim BR		

POLISA OSIGURANJA / RAČUN **BROJ POLISE / RAČUNA: ODG005962**

UGOVARAČ: NG DESIGN DOO, MARŠALA TITA C-16, BAR, JMBG/PIB: 03199282

OSIGURANIK: NG DESIGN DOO, MARŠALA TITA C-16, BAR, JMBG/PIB: 03199282

TRAJANJE OSIGURANJA: Polisa važi od **30.10.2024. u 00:00** do **29.10.2025. u 23:59**

NAČIN OSIGURANJA: Osigurava se na sume osiguranja koje je odredio ugovarač osiguranja

USLOVI OSIGURANJA: Ovo osiguranje je zaključeno shodno ZOO i sledećim uslovima: Opšti uslovi za osiguranje projektantske odgovornosti (US-odp/99-06-cg); Klauzula o isključenju pokriva u vezi sa infektivnom bolešću (Covid-19) (KL-covid/20-12-cg)

Osigurava se:	Suma osiguranja €	Premija €
1. Opasnost: Projektantska odgovornost		
1.1. (P.O.- Odgovornost za fizička oštećenja i uništenja po uslovima US-odp (član 1. stav 1.)): Osiguranjem su pokriveni odštetni zahtjevi (zahtjevi za naknadu štete), ispostavljeni osiguraniku za štete nastale usled greške u tehničko računskim i statičkim osnovama, te izračunavanjima, kalkulacijama, konstrukciji i tehničkoj izradi projektne dokumentacije, ukoliko greška, za vrijeme pokrivača osiguranja, ima za posledicu oštećenje ili uništenje osiguranog objekta, (takozvana fizička oštećenja), koji se izvodi odnosno izgrađuje/montira po projektu kojeg je izradio osiguranik. Po ovim uslovima se pod objektima smatraju kako građevinski objekti tako i mašinska, električna i druga (ostala) oprema. Predviđena vrijednost svih projektnih radova u narednoj osiguravajućoj godini: 50.000€ Isključeno je osiguravajuće pokrivače koje se odnosi na greške koje proizilaze iz tehničkog nadzora ili konsaltinga. Isključeno je pokrivače za greške, odnosno troškove, koji nemaju za posledicu fizičko oštećenje, već potrebu za izradom, nabavkom ili ugradnjom novog elementa ili dijela..	100.000,00€	
A Minimalna premija 1 (140%)		140,00€
B Doplatak za uvećanu sumu osiguranja (120%)		168,00€
C Osiguranik kod svake štete učestvuje sa 10% od priznate štete a min 300 EUR (0%)		
D Godišnji agregat jednostruki (20%)		-61,60€
E Popust za isključenje pokriva u periodu garancije (10%)		-24,64€
F trajanje do 1 godine (100%)		

Napomena: Isključeno pokrivače tokom garancije. Učešće u šteti 10% a minimalno 300€. Godišnji agregat 100.000€. Iz osiguravajućeg pokrivača su isključene štete koje nastaju tokom izvođenja radova (odgovornost izvođača radova). Sastavni dio polise Klauzula o isključenju pokrivača u vezi sa infektivnom bolešću (Covid-19) (KL-covid/20-12-cg).

BRUTO PREMIIJA:	221,76€
POREZ NA PREMIIJU:	19,96€
UKUPAN IZNOS ZA NAPLATU:	241,72€

dvestačetdesetjedan i 72/100 eura

Polisa se smatra računom. PDV nije zaračunat na osnovu člana 27. Zakona o PDV-u. Ugovorena dinamika plaćanja premije osiguranja:

1. 23.10.2024	241,72€
---------------	---------

Način plaćanja prve uplate: **Po pratećoj fakturi**

Molimo vas da naznačene iznose u ugovorenim rokovima uplatite na naš žiro račun: 510-8173-62 CKB; 530-1357-16 NLB; 535-4815-87 PB; 565-203-60 LB sa pozivom na broj: **R/ODG005962**. Smatra se da je premija plaćena onog dana kada pristigne uplata na račun osiguravača.

Pravo na naknadu štete po ovoj polisi počinje od dana i časa koji je na polisi označen kao početak osiguranja ukoliko je to dana plaćena premija, a inače po isteku 24 časa dana kada je premija plaćena (čl. 1010 st. 1 Zakona o obl. odnosima (SLRGG br. 022/17)). Ukoliko se premija ne plaća u dogovorenim rokovima primjenjuje se Zakon o obligacionim odnosima. Ako nije obračunata premija za proširene osiguravajuće pokrivače ili za povećanu opasnost, osiguranik ima osiguravajuće pokrivače samo za dio oštete odnosno naknade iz osiguranja, u srazmjeri između premije koja je obračunata i premije koja je trebala biti obračunata. Potpisivanjem odnosno sklapanjem ugovora o osiguranju i prijemom obavještenja o obradi podataka o ličnosti od strane ugovarača osiguranja, osiguravač može da koristi i obrađuje lične podatke iz ugovora o osiguranju i da navedene podatke prenosi na druga pravna lica u zemlji i inostranstvu, a čije učešće je neophodno za ispunjavanje obaveza iz ugovora o osiguranju. Pritom ugovarač osiguranja daje izričitu saglasnost za posebne kategorije ličnih podataka, a u slučaju da je obrada takvih podataka potrebna za ispunjenje obaveza iz ugovora o osiguranju. Sa sadržinom ove odredbe, upoznata su i saglasna i sva lica sa čijim ličnim podacima je ugovarač osiguranja upoznao osiguravača prilikom zaključivanja ugovora, a što ugovarač osiguranja potvrđuje potpisom ugovora o osiguranju. Način na koji osiguravač obrađuje podatke o ličnosti nalazi se u obavještenju o obradi podataka (<https://www.lo.co.me/ostalo/zastita-podataka>).

1922 -
Osiguravač

U Baru, 23.10.2024

Ugovarač osiguranja

Osiguravač zadržava pravo da u roku od 30 dana od dana izdavanja polise ispravi računsku ili neke druge greške učinjene od strane zastupnika. Uslovi osiguranja koji prate ovu polisu (osim ZOO) su ugovaraču uručeni i čine sastavni dio ove polise, što potvrđuje svojim potpisom ugovarač osiguranja.

OS - 01 / 1
Lovćen Osiguranje AD ul. Slobode 13A 81000 Podgorica; PIB: 02018560; PDV: 20/31-00113-8; Tel: 020 404 400 www.lo.co.me email: info@lo.co.me

Štampano: 25.10.2024 10:27

1.7. Licenca odgovornog inženjera

MINISTARSTVO ODRŽIVOG RAZVOJA I TURIZMA
DIREKTORAT ZA INSPEKCIJSKI NADZOR
I LICENCIJANJE
Direkcija za licenciranje
Broj: UPI 107/7 – 3388/2
Podgorica, 23.07.2018. godine

Ministarstvo održivog razvoja i turizma, rješavajući po zahtjevu Janković Nataše, dipl. inž. arhitekture, iz Bara, za izdavanje licence za ovlaštenog inženjera, na osnovu člana 135 st. 1 i 2 Zakona o planiranju prostora i izgradnji objekata (“Službeni list Crne Gore” br. 64/17) i člana 46 stav 1 Zakona o upravnom postupku (“Službeni list Crne Gore” br. 56/14, 20/15, 40/16 i 37/17), donosi

RJEŠENJE

1. IZDAJE SE JANKOVIĆ M. NATAŠI, dipl. inž. arhitekture, iz Bara, LICENCA ovlaštenog inženjera za obavljanje djelatnosti izrade tehničke dokumentacije i građenje objekta.
2. Ova Licenca se izdaje na neodređeno vrijeme.

Obrazloženje

Aktom, br. UP I 107/7-3388/1 od 16.07.2018. godine, Janković Nataša, dipl. inž. arhitekture, iz Bara, obratila se ovom ministarstvu zahtjevom za izdavanje licence ovlaštenog inženjera za obavljanje djelatnosti izrade tehničke dokumentacije i građenje objekta.

Uz zahtjev imenovana je ovom ministarstvu dostavila sledeće dokaze:

- Diplomu postdiplomskih specijalističkih akademskih studija, izdatu od strane Arhitektonskog fakulteta u Podgorici, Univerziteta Crne Gore, broj 239 od 26.08.2015.godine;
- Uvjerenje o obavljenom stručnom osposobljavanju, br. 2319/1 od 16.10.2015.godine, izdato od strane »Kroling« d.o.o. iz Danilovgrada;
- Uvjerenj o angažovanju na stručnim poslovima, izdato od strane »NTG Projekt« d.o.o. iz Bara;
- uvjerenje da u kaznenoj evidenciji ne postoje podaci o osuđivanosti za imenovanu;
- ovjerenu fotokopiju radne knjižice i ovjerenu kopiju lične karte.

Ministarstvo održivog razvoja i turizma, razmotrilo je podnijeti zahtjev pa je odlučilo kao u dispozitivu ovog rješenja, a ovo sa sledećih razloga:

Naime, članom 123 stav 1 Zakona o planiranju prostora i izgradnji objekata («Službeni list Crne Gore» br. 64/17), propisano je da ovlašćeni inženjer može da bude fizičko lice koje obavlja poslove izrade tehničke dokumentacije odnosno građenje objekta, odgovarajuće struke, sa visokim obrazovanjem, odnosno najmanje kvalifikacijom VIII podnivoa okvira kvalifikacije i najmanje tri godine radnog iskustva na stručnim poslovima izrade tehničke dokumentacije i građenja objekta.

Članom 3 stav 1 tačka 1 Pravilnika o načinu i postupku izdavanja, mirovanja licence i načinu vođenja registara licenci („Službeni list Crne Gore” br. 79/17), utvrđene su vrste licenci, a između ostalih i licenca ovlaštenog inženjera koja se izdaje fizičkom, licu za obavljanje djelatnosti izrade tehničke dokumentacije i građenje objekta.

Članom 4 stav1 tač. 1-4. Pravilnika, utvrđeno je da se u postupku izdavanja licence ovlaštenog inženjera, provjerava:

1. identitet podnosioca zahtjeva;
2. da li podnosilac zahtjeva posjeduje visoko obrazovanje, odnosno najmanje kvalifikacije VII1 podnivoa okvira kvalifikacija, odnosno da li je izvršeno priznavanje inostrane obrazovne isprave najmanje kvalifikacije VII1 podnivoa okvira kvalifikacija;
3. da li podnosilac zahtjeva ima najmanje tri godine radnog iskustva na stručnim poslovima izrade tehničke dokumentacije i građenju objekta sa visokim obrazovanjem, odnosno najmanje kvalifikacije VII1 podnivoa okvira kvalifikacije i
4. da li je podnosilac zahtjeva osuđivan za krivično djelo za koje se gonjenje preuzima po službenoj dužnosti.

Stavom 3 istog člana Pravilnika, utvrđeno je da se radno iskustvo u smislu stava 1 tačka 3 ovog člana, smatra radno iskustvo u svojstvu saradnika na izradi tehničke dokumentacije na građenju objekta, odnosno izvođenja pojedinih radova na građenju objekta. Stavom 4 istog člana Pravilnika, utvrđeno je da se izuzetno od stava 3 ovog člana, fizičkom licu koje posjeduje licencu za izradu tehničke dokumentacije i građenje objekata, izdatu po propisima koji su važili do donošenja ovog propisa, radno iskustvo može dokazati na osnovu uvida u dokumentaciju koja je bila osnov za njeno izdavanje.

Članom 137 stav 1 Zakona, propisano je da se licenca za fizičko lice izdaje na neodređeno vrijeme.

Rješavajući po predmetnom zahtjevu, a na osnovu uvida u dostavljene dokaze, ovo ministarstvo nalazi, da su se u konkretnoj pravnoj stvari stekli uslovi za primjenu čl. 123 stav 1 i 135 stav 2 Zakona o planiranju prostora i izgradnji objekata, a u vezi čl 3 stav 1 tač. 1 i čl. 4 Pravilnika o načinu i postupku izdavanja, mirovanja licence i načinu vođenja registara licenci.

Saglasno izloženom, riješeno je kao u dispozitivu ovog rješenja.

PRAVNA POUKA: Protiv ovog rješenja može se pokrenuti upravni spor tužbom kod Upravnog suda Crne Gore u roku od 20 dana od dana prijema istog.

OVLAŠĆENO SLUŽBENO LICE
Nikola Petrović



1.8. Urbanističko-tehnički uslovi

URBANISTIČKO - TEHNIČKI USLOVI	
1.	<p>CRNA GORA</p> <p>JAVNO PREDUZEĆE ZA UPRAVLJANJE MORSKIM DOBROM CRNE GORE</p> <p>Broj:0210-2825/2-Up Budva,12.05.2025.godine</p>  <p>JAVNO PREDUZEĆE ZA UPRAVLJANJE MORSKIM DOBROM CRNE GORE</p>
2.	<p>JAVNO PREDUZEĆE ZA UPRAVLJANJE MORSKIM DOBROM CRNE GORE - BUDVA na osnovu člana 1 Uredbe o povjeravanju dijela poslova iz nadležnosti Ministarstva prostornog planiranja, urbanizma i državne imovine Javnom preduzeću za upravljanje morskim dobrom i Javnom preduzeću nacionalni parkovi Crne Gore, broj 10-332/24-4577 od 02.08.2024.godine („Službeni list Crne Gore“, br. 076/24 od 02.08.2024.), kao i Uredbe o izmjeni uredbe o povjeravanju dijela poslova Ministarstva prostornog planiranja, urbanizma i državne imovine Javnom preduzeću za upravljanje morskim dobrom Crne Gore i Javnom preduzeću za nacionalne parkove Crne Gore broj 10-332/24-7334/2 od 24.12.2024. godine („Službeni list Crne Gore“, broj 128/2024 od 31.12.2024.), Izmjene i dopune Programa privremenih objekata u zoni morskog dobra za period 2024-2028 godine broj 04-332/25-86/36 od 12.02.2025. godine, a u skladu sa članovima 8 i 163 Zakona o izgradnji objekata („Sl.list. 19/25), i Zakona o uređenju prostora („Sl.list. 19/25) Pravilnikom o bližim uslovima za postavljanje odnosno građenje privremenih objekata, uređaja i opreme (Službeni list CG, br. 043/18, 076/18, 076/19, 009/24, 28/24) i članom 7. Zakona o morskome dobru (Službeni list RCG, br. 14/92) i Pravilnikom o uslovima koje moraju ispunjavati uređena i izgrađena kupališta (Službeni list RCG, br. 20/08, 20/09, 25/09, 04/10, 61/10, 26/11), izdaje:</p>
3.	<p>URBANISTIČKO-TEHNIČKE USLOVE</p> <p>za izradu tehničke dokumentacije</p> <p>za postavljanje privremenih objekata na kupalištu označenom brojem 10A u opštini Bar, koji su predviđeni Izmjenama i dopunama Programa privremenih objekata u zoni morskog dobra u opštini Bar za period 2024-2028.godine</p>
4.	<p>PODNOŠILAC ZAHTJEVA-KORISNIK: „X PLUS“ DOO BAR</p>
5.	<p>PLANIRANO STANJE</p>
5.1	<p>Namjena parcele odnosno lokacije i površine</p> <p>-U sklopu uređenog kupališta br. 10A u opštini Bar propisuju se urbanistički uslovi za postavljanje montažno-demontažnih i pokretnih, privremenih objekata kao i otvorenih površina u funkciji privremenog objekta koji se mogu postavljati za potrebe uređenih kupališta</p>

Na pješčanom dijelu odnosno prirodnoj obali u sklopu uređenih kupališta nije dozvoljeno postavljanje nepokretnih privremenih objekata;

Na uređenim kupalištima je moguće postaviti rampe za ulazak u more lica sa invaliditetom, u skladu sa prostornim mogućnostima, bez potrebe unošenja lokacija u grafički dio Programa.

Montažno-demontažni privremeni objekti na kupalištu se nakon sezone mogu ukloniti sa površine kupališta ili ostaviti na kupalištu uz obavezno konzerviranje u skladu sa smjericama za konzerviranje privremenih objekata koje su dio ovog Programa;

Urbanistički uslovi za postavljanje spasilačke osmatračnice i spasilačkog punkta

Spasilačka osmatračnica i spasilački punkt postavljaju se na djelovima kupališta sa većom koncentracijom kupača, na pozicijama koje obezbjeđuju dobru preglednost kupališta i akvatorijuma, po mogućnosti na prirodnom uzvišenju. Površina spasilačke osmatračnice u osnovi može biti do 4m²

Spasilački punkt je otvoreni prostor u funkciji privremenog objekta koji se određuje na većim kupalištima, na svakih 50m dužine kupališta, između dvije kule, u neposrednoj blizini vode, na koji se u toku dnevnog radnog vremena kupališta smješta spasilačka oprema potrebna za hitnu intervenciju (dvogled, bova za spašavanje, signalizacione zastave, oprema za prvu pomoć). Nakon dnevnog radnog vremena ova se oprema uklanja sa kupališnog dijela. (Tehnička dokumentacija: Idejno rješenje).

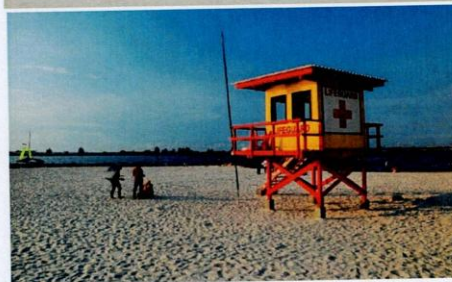
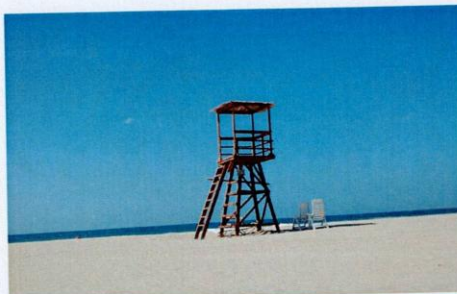

Informativna zastava

Informativna zastava se postavlja na spasilačkoj kuli i/ili spasilačkom punktu i može biti u tri boje (zelena, žuta i crvena).

Informativna zastava može da sadrži i informativni natpis o kupalištu (plava zastavica).

Kraći rubovi zastave moraju biti najmanje 0,75 m dužine. Omjer između dužine i širine mora biti najmanje 2:1.

Informativna zastava se postavlja na jarbolu na mjestu koje je vidljivo većini korisnika kupališta.

Visina jarbola ne smije biti manja od 5 m.

Tehnička dokumentacija: Fotodokumentacija.

Informativna tabla za korisnike kupališta

Informativne table na kupalištu su sljedećih dimenzija:

- 1) tabla sa informacijama o kupalištu, dimenzija konstrukcije 260 x 100 cm i dimenzija table 100x100cm;
- 2) tabla sa informacijama o plažnom redu, dimenzija 70 x 130cm;
- 3) tabla sa informacijama o bezbjednosti kupača, dimenzija 100x150 cm.

Konstrukcija informativne table za korisnike kupališta je metalna, pričvršćena za tlo na način primjeren postojećoj podlozi.

Tehnička dokumentacija: Idejno rješenje

Urbanistički uslovi za postavljanje objekta za smještaj plažnog mobilijara

Postavljanje objekta za smještaj plažnog mobilijara moguće je dozvoliti isključivo na kupalištima koja mobilijar izdaju po potrebi i na zahtjev korisnika, odnosno na kraju dnevnog radnog vremena plažni mobilijar (ležaljke i suncobrane) uklanjaju sa kupališne površine;

Površina na kojoj se postavlja objekta za smještaj plažnog mobilijara ne može se fizički mijenjati odnosno betonirati, odnosno postavlja se isključivo na postojeću odnosno daščanu podlogu, maksimalne visine 10 cm u odnosu na kotu terena. Ne može se postavljati na pješčanom dijelu kupališta.

Objekat za smještaj plažnog mobilijara izrađuje se od montažnih elemenata, površine je do najviše 16 m², a svojim izgledom je uklopljen u ambijent lokacije. Način postavljanja ove vrste privremenih objekata je montiranje na licu mjesta od već napravljenih elemenata konstrukcije, elemenata krova, demontažnih elemenata vertikalnih pregrada (staklo, leksan, lim, tegola i drugo), demontažne podne platforme. Na isti način se vrši i demontaža.

Tehnička dokumentacija: Idejno rješenje

Sanitarni objekti za potrebe kupališta

Uz predviđeni ugostiteljski objekat, uz uređeno kupalište i u njegovom zaleđu, gdje za to postoje infrastrukturni priključci može se odobriti postavljanje montažno demontažnih sanitarnih objekata u površinama srazmjerno veličini ugostiteljskog objekta, odnosno kupališta i zakonskim propisima. Na kupalištima i u njihovom zaleđu sanitarni objekti mogu biti i kontejnerskog tipa;

Tehnička dokumentacija: Idejno rješenje ili tipski projekat

UTU za postavljanje pokretnih privremenih objekata na kupalištima

KONZERVATOR ZA SLADOLED

-Prema načinu na koji je pričvršćen za tlo, konzervator za sladoled može biti samo pokretni privremeni objekat (uređaj);

- Opremu konzervatora za sladoled čine korpa za otpatke, sklopiva stolica i suncobran;

-Boja platna suncobrana treba da bude diskretna. Poželjna je bijela i bež boja dok se u izuzetnim slučajevima kada se to potvrđuje analizom okolnog ambijenta mogu koristiti i neke druge boje (teget, bordo, tamnija zelena..) ali nikako jarke i agresivne boje.

-Tehnička dokumentacija: Atest proizvođača i fotografije uređaja.

Pokretni privremeni objekti, odnosno oprema i uređaji koji se mogu naći na kopnenom dijelu kupališta su: kabine za presvlačenje, plažni tuševi, pokretni toaleti, mobilni sanitarni blok, sef na kupalištu, plažni mobilijar, dječje igralište.

Navedena oprema i uređaji se, za razliku od montažno-demontažnih objekata, nakon završetka sezone uklanjaju sa kupališta;

Za kabine za presvlačenje, ležaljke, suncobrane, plažne stočice i sl. potrebno je obezbijediti adekvatnu lokaciju i raspored u okviru kupališta. Kabine za presvlačenje i plažni tuševi moraju biti postavljeni po obodu plažne površine i/ili u neposrednom zaleđu pješčanog dijela kupališta. Preporuka je da se kabine za presvlačenje grupišu sa plažnim tuševima.

Teže pomični elementi plažne opreme i mobilijara kao što su je baldahini, kante za otpatke, sefovi na plaži i dr. treba da budu postavljeni na način da se obezbijedi komfor korisnicima kupališta (sunce, pristup moru, prirodni hlad itd.), ne ometa se slobodno kretanje u prostoru kupališta i omogućava kontrola korišćenja opreme i njeno jednostavno servisiranje i održavanje.

Režim korištenja opreme na plaži, površina kupališta koja mora biti oslobođena od plažne opreme (ležaljke, suncobrani, stočici, kante za otpatke i dr.), dakle slobodni prostor s jedne i raspored odobrene količine plažne opreme u prostoru s druge strane utvrđuje se Ugovorom o zakupu, u odnosu na režim kupališta (hotelsko, javno, gradsko, specijalno itd).

Ležaljke se izrađuju od PVC materijala, drveta i ostalih lakih materijala, a baldahini se izrađuju od drvene konstrukcije površine do 2 x 2.5 m, natkrivene bijelim platnom i zavjesama.



Slike: Primjeri uređenja kupališta

Plažni mobilijar (suncobrani/ležaljke/baldahini) koji se postavlja na kupalištu, kao i ostala oprema koja je u funkciji kupališta (kabine za presvlačenje i dr.) može biti samo u pastelnim bojama (bijela, bež i dr.), a nikako sa reklamnim natpisima.

Pojas duž morske obale širine minimum 3m (mjereno za vrijeme plime) mora biti u potpunosti oslobođen plažne opreme i mobilijara radi omogućavanja slobodnog kretanja i bezbjednog i nesmetanog ulaska kupača u more.

Moguće je postaviti sef na plaži koji mora biti prefabrikovani objekat, kružne ili pravougaone osnove, visine do 200 cm, prečnika osnove do 160 cm, odnosno dimenzija do 1.2 x 1.2 m, a dimenzija pojedinačnog boksa je 40x40 cm.

Konstrukcija može da bude od nerđajućeg čelika pocinčanog i plastificiranog u boji ili plastificiranog aluminijuma. Montira se na ravnu daščanu podlogu. Izbor boja u velikoj mjeri zavisi od ambijenta. Poželjne boje su pastelne nijanse bež boje radi ambijentalnog uklapanja u okruženje;

Sefovi na plaži se odobravaju po zahtjevu korisnika kupališta i mogu se odobriti na svim kupalištima bez potrebe dodatnog unošenja lokacije u grafički dio Programa. Poželjno ih je pozicionirati u blizini plažnih barova, ukoliko postoje na kupalištu;

Na svakom kupalištu dužine preko 50m dozvoljeno je postaviti po jedno dječje igralište - privremeni objekat koji čini skup konstruktivnih elemenata, uređaja i druge opreme (na naduvavanje i sl.) koji se postavljaju na gotovu ili montažno-demontažnu podlogu. To je prostorno definisana cjelina čije zauzeće površine zavisi od vrste i broja naprava za igru djece. Sve naprave moraju biti izrađene od savremenih i kvalitetnih materijala s potrebnim atestima;

Dječje igralište se postavlja na račun površine predviđene za smještaj ležaljki i njegova površina ne može biti veća od 5% površine kupališta;

Otvorene površine u funkciji privremenog objekta koje se mogu naći na kupalištu su otvoreni sportski tereni (odbojka na pijesku, badminton, mali fudbal itd), dok se van površine, ali za potrebe kupališta mogu predvidjeti privremena parkirališta.

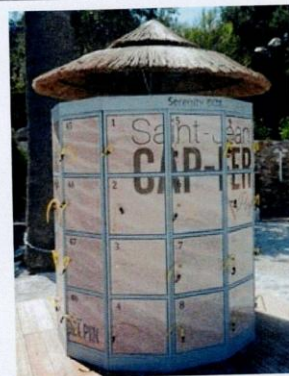

5.2 **Pravila parcelacije**

Kupalište označeno kao 10A predviđa se na kp 3192 KO Dobre Vode opština Bar

6. **USLOVI I MJERE ZAŠTITE ŽIVOTNE SREDINE**

Privremeni objekti se ne smiju postavljati na uređenim zelenim površinama. Poželjno ih je postavljati na neuređenim površinama koje bi na taj način bile oplemenjene. Privremeni objekti se ne smiju postavljati ako na bilo koji način ugrožavaju životnu sredinu (prekomjerna buka, štetna isparenja, opasni otpad i sl.).

Tehničkom dokumentacijom predvidjeti uslove i mjere za zaštitu životne sredine u skladu sa odredbama Zakona o procjeni uticaja na životnu sredinu („Službeni list CG“, br.80/05, 40/10, 73/10, 40/11, 27/13 i 52/16) i Zakonom za zaštitu prirode („Službeni list CG“, br.54/16) na osnovu urađene procjene uticaja na životnu sredinu. U slučajevima kada je potrebno izvršiti procjenu uticaja na životnu sredinu, uz zahtjev za izdavanje građevinske dozvole na glavni projekat investitor

	treba da dostavi Odluku o potrebi procjene uticaja na životnu sredinu, shodno članu 13 Zakona o procjeni uticaja na životnu sredinu.
7.	USLOVI I MJERE ZAŠTITE NEPOKRETNIH KULTURNIH DOBARA I NJIHOVE ZAŠTIĆENE OKOLINE
	Zabranjeno je korišćenje zaštićenih prirodnih dobara na način koji prouzrokuje: oštećenje zemljišta i gubitak njegove prirodne plodnosti; oštećenje površinskih ili podzemnih geoloških, hidrogeoloških i geomorfoloških vrijednosti; oštećenje morskih zaštićenih područja; osiromašenje prirodnog fonda divljih vrsta biljaka, životinja i gljiva; smanjenje biološke i predione raznovrsnosti; zagađivanje ili ugrožavanje podzemnih i površinskih voda." Na samom zaštićenom prirodnom dobru se ne mogu postavljati objekti trajnog karaktera, izvoditi radovi betoniranja, eksploatacije pijeska, uklanjanja vegetacije, izmjene obalne linije i strukturnog remodeliranja pješčane plaže. Izuzetak predstavljaju intervencije izgradnje rampi za pristup lica sa invaliditetom na planom definisanim lokacijama.
8.	USLOVI ZA LICA SMANJENE POKRETLJIVOSTI I LICA SA INVALIDITETOM
	Tehničkom dokumentacijom obezbjediti prilaz i upotrebu objekta/objekata licima smanjene pokretljivosti u skladu sa članom 12 Zakona o izgradnji objekata i Pravilnikom o bližim uslovima i načinu prilagođavanja objekata za pristup i kretanje lica smanjene pokretljivosti i lica sa invaliditetom („Sl. list CG“ broj 48/13 i 44/15).
9.	USLOVI ZA OBJEKTE KOJI MOGU UTICATI NA PROMJENE U VODNOM REŽIMU
	<ul style="list-style-type: none"> • kod utvrđivanja urbanističkih uslova za privremene objekte posebno treba voditi računa o sanitarnom aspektu istih, o uslovima koje propisuju nadležna javna komunalna preduzeća (vodovod, kanalizacija, telekom i elektrodistribucija), kao i uslovima koji proizilaze iz Zakona o bezbjednosti hrane; • uz uređeno kupalište i u njegovom zaleđu, gdje za to postoje infrastrukturni priključci može se odobriti postavljanje montažno demontažnih sanitarnih objekata u površinama srazmjerno veličini ugostiteljskog objekta, odnosno kupališta i zakonskim propisima bez potrebe predviđanja istih u grafičkom dijelu plana objekata privremenog karaktera. Na kupalištima i u njihovom zaleđu sanitarni objekti mogu biti i kontejnerskog tipa; • neophodno je predvidjeti uklanjanje svih montažnih toaleta nakon završetka sezone;
10.	USLOVI ZA PRIKLJUČENJE NA INFRASTRUKTURU
10.1	Uslovi priključenja na elektroenergetsku infrastrukturu
	Prilikom izrade tehničke dokumentacije potrebno je poštovati sljedeće preporuke EPCG: <ul style="list-style-type: none"> •Tehnička preporuka za priključke potrošača na niskonaponsku mrežu TP-2 (II dopunjeno izdanje) •Tehnička preporuka – Tipizacija mjernih mjesta •Uputstvo i tehnički uslovi za izbor i ugradnju ograničavača strujnog opterećenja •Tehnička preporuka TP-1b - Distributivna transformatorska stanica DTS – EPCG 10/0.4 Kv
11.	Prilikom izrade tehničke dokumentacije poštovati Pravilnik o načinu izrade, razmjeri i bližoj sadržini tehničke dokumentacije (Sl. list CG, br.44/18). Tehničku dokumentaciju izraditi u skladu sa Pravilnikom o načinu obračuna površine i zapremine objekata (“ Sl. List CG”, br. 47/13).
12.	POTREBA IZRADE URBANISTIČKOG RJEŠENJA Potrebno je uraditi Idejno rješenje privremenih objekata na kupalištu sa dispozicijom pokretnih privremenih objekata na osnovu ovih UTU, Uslova za

	organizaciju kupališta koji su sastavni dio ovih UTU i fotografijama objekata za koje nije tražena izrada Idejnog rješenja	
13.	POTREBA PRIBAVLJANJA SAGLASNOSTI GLAVNOG GRADSKOG ARHITEKTE U skladu sa članom 22 Zakona o izgradnji objekata, neophodno je pribaviti Saglasnost na spoljni izgled privremenog objekta od strane Glavnog gradskog arhitekta	
14.	- U skladu sa članom br. 40 Zakona o zaštiti prirode (sl.list Crne Gore 54/16) potrebno je od Agencije za zaštitu prirode i životne sredine pribaviti Dozvolu za obavljanje radnji, aktivnosti i djelatnosti u zaštićenom području.	
15.	NAPOMENA: Nakon izrade dokumentacije tražene UTU potrebno je JPMD dostaviti IDEJNO RJEŠENJE (na CD-u u zaštićenoj verziji), original ili ovjerenu kopiju Saglasnosti Glavnog gradskog arhitekta i (za objekte gdje je to traženo) Dozvolu za obavljanje radnji, aktivnosti i djelatnosti u zaštićenom području izdatu od strane Agencije za zaštitu prirode i životne sredine. -Shodno članu 117. Zakona o planiranju prostora i izgradnji objekata, korisnik je dužan da 15 dana prije postavljanja privremenog objekta, dostavi prijavu sa svom tehničkom dokumentacijom i Saglasnostima, Dozvolama traženim UTU nadležnom inspekcijskom organu lokalne uprave	
16.	DOSTAVLJENO: <ul style="list-style-type: none"> - Podnosiocu zahtjeva - Nadležnom inspekcijskom organu lokalne uprave - U spise predmeta - a/a 	
17.	OBRAĐIVAČI URBANISTIČKO-TEHNIČKIH USLOVA:	Sandra Mijatović, dipl.ing.saob. potpis 
18.	RUKOVODILAC SLUŽBE ZA UREĐENJE I IZGRADNJU:	Miljana Miljanić, Spec.App.grad. potpis
19.	M.P. 	
20.	PRILOZI <ul style="list-style-type: none"> - Grafički prilog iz Izmjena i dopuna - Programa privremenih objekata - Uslovi za organizaciju kupališta 	



**JAVNO PREDUZEĆE ZA UPRAVLJANJE
MORSKIM DOBROM CRNE GORE**

Broj : 0210 – 2825/2-1-Up
Budva, 13. maj 2025. godine

Na osnovu Pravilnika o bližim uslovima u pogledu uredenosti i opremljenosti, vrstama i uslovima korišćenja kupališta na moru ("Sl. list CG" br. 023/19 od 19. 04. 2019. godine, br. 076/19 od 31. 12. 2019. godine i br. 057/20 od 18. 06. 2020. godine) i Izmjena i dopuna Programa privremenih objekata u zoni morskog dobra za period 2024 – 2028. godine (broj: 04-332/25-86/36 od 12. 02. 2025. godine), kao prilog i sastavni dio Ugovora o korišćenju morskog dobra (broj: 0210-2825/1 od 28. 04. 2025. godine) i Urbanističko tehničkih uslova (broj: 0210-2825/2-Up od 12. 05. 2025. godine), Javno preduzeće utvrđuje:

**USLOVE ZA ORGANIZACIJU
JAVNOG - PORODIČNOG KUPALIŠTA**

1. NAZIV KORISNIKA: "X PLUS" DOO BAR

2.KUPALIŠTE: BAR – MALI PIJESAK - lokacija br: 10A u Izmjenama i dopunama Programa privremenih objekata u zoni morskog dobra za period 2024-2028. godine

dužina kupališta	površina plažnog prostora	1/2 kupališta oslobođena od p.mobilijara
120m	1748m ²	874m ²

3. ORGANIZACIJA KUPALIŠTA

Prema skici iz Izmjena i dopuna Programa privremenih objekata u zoni morskog dobra za period 2024-2028. godine, u označenom dijelu pravilno rasporediti plažni mobilijar (jedan suncobran i dvije ležaljke na najmanje 8m²) koji treba da budu bež, bijele ili u paleti pastelnih boja i mogu da sadrže reklamne natpise na kamerima suncobrana i baldahina i/ili unutrašnjoj strani suncobrana i baldahina na način da nijesu vidljivi sa spoljašnje strane i to:

suncobrani	max 61	ležaljke	max 122
------------	--------	----------	---------

Ukoliko se na kupalištu postavljaju baldahini, isti se mogu postaviti na dijelu kupališta gdje je predviđeno postavljanje suncobrana i ležaljki. Jedan baldahin zauzima prostor od najmanje 8m² i zamjenjuje prostor namijenjen za postavljanje 1 suncobrana i 2 ležaljke.

Osloboditi od plažnog mobilijara:

- **1/2 plaže po dužini**, i taj prostor jasno označiti;
- **zonu uz more** u širini od najmanje 3m, a na kupalištima površine do 500m² od najmanje 1m, radi slobodnog kretanja, ulaza i izlaza kupača;
- **pristup do mora**, u širini od najmanje 1m, na svakih 20m.

Na ulazu u kupalište istaći:

- **tablu sa informacijama o kupalištu** koja sadrži: naziv i vrstu kupališta, ime korisnika/zakupca, dužinu zahvata, plan organizacije kupališta sa skicom, radno vrijeme kupališta, tačan/dozvoljen broj plažnog mobilijara po vrstama, cjenovnik plažnog mobilijara (sa naznakom vremena do kada se plažni mobilijar naplaćuje), zonu uz more za slobodan prolaz kupača, kao i usluge koje se pružaju na plaži, brojeve telefona i nazive nadležnih inspeksijskih službi i link sa informacijama o kvalitetu morske vode, na crnogorskom i engleskom jeziku.
- **tablu sa informacijama o plažnom redu** koja sadrži pravila ponašanja na kupalištu i način i uslove korišćenja opreme na kupalištu, na crnogorskom i engleskom jeziku.

4. SANITARNO - HIGIJENSKI USLOVI I OPREMA NA KUPALIŠTU:

Kupalište treba da bude opremljeno neophodnim uređajima i opremom, i to:

- jednim sanitarnim čvorom na svakih 1000m² površine kupališta ili sanitarnim čvorom u objektu korisnika kupališta, kada se objekat nalazi na udaljenosti do 50m od kupališta (koji može biti izrađen od čvrstog materijala ili može da bude montažni kontejnerskog tipa i priključen na javni kanalizacioni sistem ili mobilni ukoliko ne postoji mogućnost priključka);
- mobilnim korpama za otpatke, koje su postavljene na svakih 10m i korpama za selektivno odlaganje otpada ukoliko za to postoji mogućnost, izrađene od adekvatnog materijala pogodnog za održavanje;

- dva tuša na svakih 50m kupališta;
- dvije kabine za presvlačenje na svakih 50m, izrađene od montažno/demontažnih materijala pogodnih z održavanje i bez reklamnih natpisa;
- protivpožarni aparat.

tuševi	kabine za presvlačenje	sanitarni objekat	korpe za otpatke	protivpožarni aparat
5	5	2	12	1

5. USLOVI BEZBIJEDNOSTI KUPALIŠTA

Spasilačka služba treba da ima najmanje jednog spasioca koji ispunjava uslove utvrđene zakonom kojim se uređuje Crveni krst, na svakih 50m dužine obale u julu i avgustu, odnosno na svakih 100m dužine obale u ostalim mjesecima, o čemu je potrebno posjedovati važeći dokument Crvenog krsta.

<u>MJESEC</u>	<u>BROJ SPASILACA</u>	<u>OPREMA I USLOVI</u>
maj, jun septembar i oktobar	1	Lična oprema spasioca na vodi: uniforma (majica i šorts sa oznakom spasilačke službe na crnogorskom i engleskom jeziku), pištaljka, mobilni telefon, bova za spašavanje, dvogled i laka ronilačka oprema.
jul i avgust	2	

	<u>KOM</u>	<u>OPREMA I USLOVI</u>
SPASILAČKA KULA sa informativnom tablom o bezbjednosti kupaća i kompletom signalizacionih zastavica	1	Spasilačka kula se postavlja na svakih 100m dužine obale, sa istanutim natpisom “spasilac” na crnogorskom i engleskom jeziku, dok se spasilački punkt postavlja na svakih 50m, između dvije kule za spasioce u neposrednoj blizini vode. Oprema na kuli i punktu obuhvata: dvogled, bova za spašavanje, signalizacione zastavice, mobilni telefon i oprema za prvu pomoć. Tabla sa informacijama o bezbjednosti kupaća koja sadrži informacije o radnom vremenu spasioca, objašnjenjem značenja boja zastavica i drugim informacijama koje su bitne za bezbjednost kupaća, na crnogorskom i engleskom jeziku. Tabla se postavlja na spasilačkoj kuli i/ili punktu.
SPASILAČKI PUNKT sa informativnom tablom o bezbjednosti kupaća i kompletom signalizacionih zastavica	1	Signalizacione zastavice (u tri boje) se postavljaju na spasilačkoj kuli i/ili punktu. Označavaju bezbjednosne uslove za kupanje (zeleno - bezbjedno i bezopasno kupanje, žuta - kupanje je ograničeno i može biti opasno, crveno - kupanje je zabranjeno ili spasioc nije na dužnosti). Sastavni dio spasilačke opreme obuhvata i 1 (jedan) čamac za spašavanje na svakih 200m dužine obale.

Ograđivanje kupališta sa mora: Vodeni prostor kupališta, na udaljenosti od 100m od obale ograđuje se bovama koje su međusobno povezane jedna crvena i jedna bijela bova valjkastog oblika, svaka dužine 80cm, prečnika 15cm i obima 50cm, koje su ankerisane (usidrene) tegovima većim od 50kg. Bove se mogu postaviti na manjoj ili većoj udaljenosti od 100m, ukoliko bi ugrožavalo bezbjednost plovidbe, plovne puteve ili stvaralo prepreke na moru ili na kupalištima gdje je na udaljenosti od 100m plitka voda u skladu sa mišljenjem nadležne institucije, koje je korisnik dužan pribaviti.

6. POSEBNI USLOVI ZA JAVNO-PORODIČNO KUPALIŠTE:

- rekviziti za igru djece na kupalištu i u moru (lopte, kantice, lopatice, modeli za igru u pijesku);
- animacija za djecu;
- uređeni prilazi moru prilagođeni potrebama djece (pijesak, mali šljunak);
- uređeni prostori za boravak djece na kupalištu.

7. Sastavni dio ovih uslova su skice za opremanje javnih kupališta.

Obradivač:
Milica Mešanović,
Služba za zaštitu i održivi razvoj



Dijana Došljak,
Služba za zaštitu i održivi razvoj

Dijana Došljak



JAVNO PREDUZEĆE ZA UPRAVLJANJE
MORSKIM DOBROM CRNE GORE

SKICE ZA OPREMANJE JAVNIH KUPALIŠTA

SKICA BR. 1

OGRADIVANJE KUPALIŠTA SA MORSKE STRANE

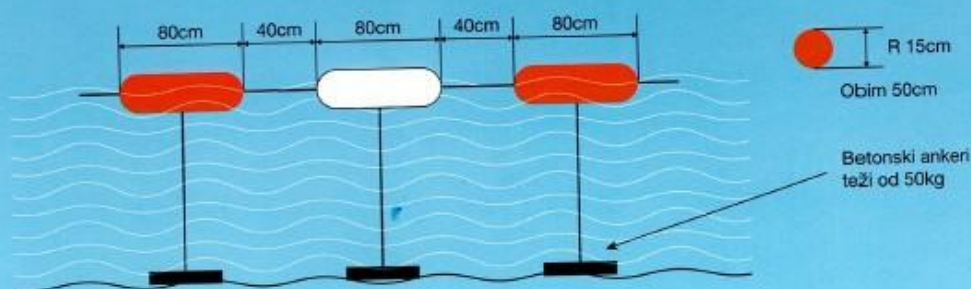
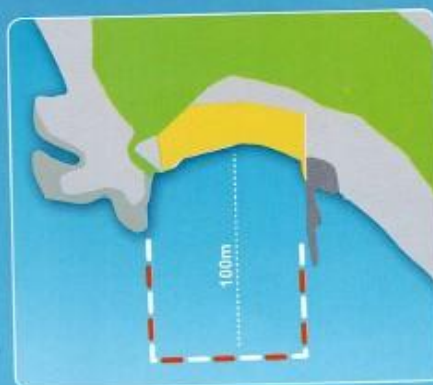

SKICA BR. 2

**OBAVEZNI SADRŽAJ INFORMATIVNE TABLE
 ZA JAVNA KUPALIŠTA**

Primjeri:

Naziv plaže

J.P. MD JAVNO PORODIČNO KUPALIŠTE - __m
 PUBLIC FAMILY BEACH - __m

KORISNIK / BEACH MANAGER: _____

6A-100m

RADNO VRIJEME KUPALIŠTA: 07:00h - 21:00h
WORKING HOURS OF THE BEACH: 07:00AM - 09:00PM

INFORMACIJA O KVALITETU MORSKE VODE ZA KUPANJE
 BATHING WATER QUALITY INFORMATION
www.morbaring.morskodobra.com/eng/abzng

8000 1300

J.P. MORSKO DOBRRO 033 452 709
 POLICIJA - POLICE 122
 HITNA POMOĆ - AMBULANCE 124
 VATROGASNA SLUŽBA - FIRE FIGHTING SERVICE 123

CALL CENTER 8000 1300
LUČKA KAPETANIJA MARITIME SAFETY
UPRAVA ZA INSPEKCIJSKE POSLOVE ADMINISTRATION FOR INSPECTION 020 234 421

LUČKA KAPETANIJA BAR: +382 30 312 733
LUČKA KAPETANIJA KOTOR: +382 32 304 312

Vrste kupališta:



JAVNO PORODIČNO KUPALIŠTE
PUBLIC FAMILY BEACH
 RADNO VRIJEME: 07:00h - 21:00h
 WORKING HOURS: 07:00AM - 09:00PM



JAVNO ROMANTIČNO KUPALIŠTE
PUBLIC ROMANTIC BEACH
 RADNO VRIJEME: 00:00h - 24:00h
 WORKING HOURS: 12:00AM - 12:00AM



JAVNO PARTY KUPALIŠTE
PUBLIC PARTY BEACH
 RADNO VRIJEME: 00:00h - 24:00h
 WORKING HOURS: 12:00AM - 12:00AM



KUPALIŠTE ZA DJEČIJE ODMARALIŠTE
BEACH FOR CHILDREN'S RESORT
 RADNO VRIJEME: 07:00h - 21:00h
 WORKING HOURS: 07:00AM - 09:00PM



JAVNO KUPALIŠTE BEZ PLAŽNOG MOBILIJARA
PUBLIC BEACH WITHOUT SUN-UMBRELLAS AND SUN-CHAIRS
 RADNO VRIJEME: 07:00h - 21:00h
 WORKING HOURS: 07:00AM - 09:00PM



JAVNO KUPALIŠTE ZA KUĆNE LJUBIMCE
PUBLIC PET FRIENDLY BEACH
 RADNO VRIJEME: 07:00h - 21:00h
 WORKING HOURS: 07:00AM - 09:00PM



NUDISTIČKO KUPALIŠTE
FKK (NUDIST BEACH)
 RADNO VRIJEME: 07:00h - 21:00h
 WORKING HOURS: 07:00AM - 09:00PM



JAVNO KUPALIŠTE SA PRIRODNYM LJEKOVITIM
FAKTORIMA I WELLNESS SAĐRŽAJIMA
PUBLIC BEACH WITH NATURAL HEALING FACTORS AND WELLNESS
 RADNO VRIJEME: 07:00h - 21:00h
 WORKING HOURS: 07:00AM - 09:00PM

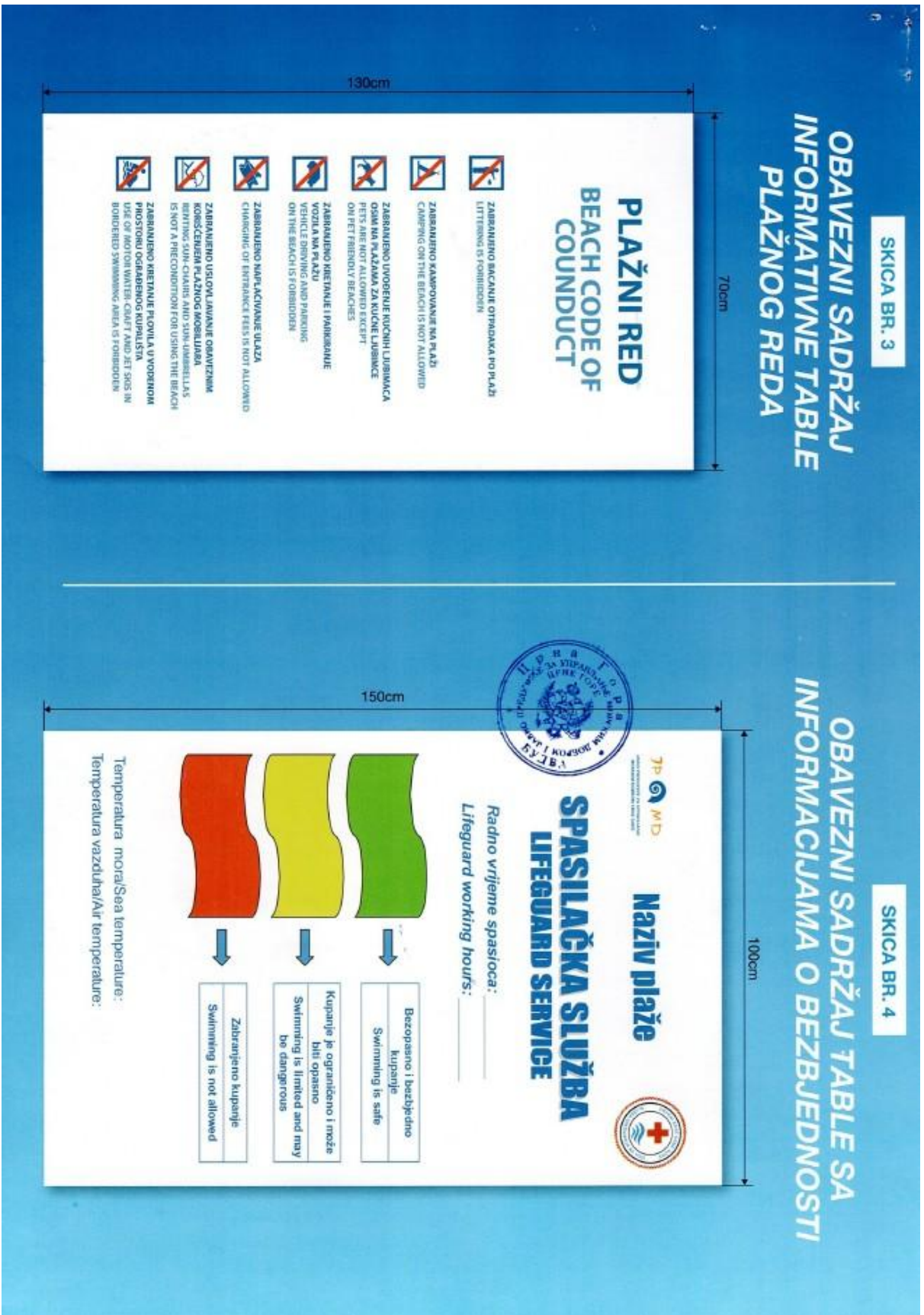

SKICA BR. 3

**OBAVEZNI SADRŽAJ
 INFORMATIVNE TABLE
 PLAŽNOG REDA**

**PLAŽNI RED
 BEACH CODE OF
 CONDUCT**

- ZABRANJENO BACANJE OTRPAKA PO PLAŽI
LITTERING IS FORBIDDEN
- ZABRANJENO KAMPOVANJE NA PLAŽI
CAMPING ON THE BEACH IS NOT ALLOWED
- ZABRANJENO UVOZERJE I UPOSJEDNI LIJEVIKA
OSIM NA PLAŽAMA ZA KUĆNE LjudIKE
PETS ARE NOT ALLOWED EXCEPT
ON PET FRIENDLY BEACHES
- ZABRANJENO UVOZERJE I PARKIRANJE
VOZILA NA PLAŽI
VEHICLE BRINGING AND PARKING
ON THE BEACH IS FORBIDDEN
- ZABRANJENO NAPLAĆIVANJE ULAZA
CHARGING OF ENTRANCE FEES IS NOT ALLOWED
- ZABRANJENO UPOSJEDNI I UVOZERJE
KORISNIM PLAŽNIM MOBILIJAROM
RENTING SUN CHAIRS AND SUN UMBRELLAS
IS NOT A PRE-CONDITION FOR USING THE BEACH
- ZABRANJENO KRETAJNE PLOVILA U VODENOM
PROSTORU OGRABENOG KUPALIŠTA
USE OF MOTOR WATER CRAFT AND JET SKIS IN
BORDERED SWIMMING AREA IS FORBIDDEN

SKICA BR. 4

**OBAVEZNI SADRŽAJ TABLE SA
 INFORMACIJAMA O BEZBJEDNOSTI**

**SPASILAČKA SLUŽBA
 LIFEGUARD SERVICE**

Naziv plaže

Radno vrijeme spasioca:
 Lifeguard working hours: _____

	Bezopasno i bezbjedno kupanje Swimming is safe
	Kupanje je ograničeno i može biti opasno Swimming is limited and may be dangerous
	Zabranjeno kupanje Swimming is not allowed

Temperatura mora/Sea temperature: _____
 Temperatura vazduha/Air temperature: _____

1.9. Ugovor između investitora i Javnog preduzeća za upravljanjem morskim dobrom Crne Gore



Broj: 0210-2825/1

Budva, 28.04.2025.godine

Na osnovu člana 7 Zakona o morskom dobru ("Sl. list RCG", br. 14/92, 27/94 i „Sl.list CG“, br. 51/08, 21/09, 73/10 i 40/10), Atlasa crnogorskih plaža i kupališta Javnog preduzeća za upravljanje morskim dobrom Crne Gore, Izmjena i dopuna Programa privremenih objekata u zoni morskog dobra za period 2019-2023 broj 082-332/23-2291/14 od 10.04.2023.godine, i Programa privremenih objekata u zoni morskog dobra za period 2024-2028 broj 01-332/24-555/159 od 02.04.2024.godine, koji je donijelo Ministarstvo prostornog planiranja, urbanizma i državne imovine

JAVNO PREDUZEĆE ZA UPRAVLJANJE MORSKIM DOBROM CRNE GORE, (PIB:02116146), sa sjedištem u Budvi, koga zastupa direktor Mladen Mikijelj (u daljem tekstu: JAVNO PREDUZEĆE).

X PLUS D.O.O. BAR, PIB (03234975), sa sjedištem u Baru, Dobra Voda bb, koga zastupa Nikicic Admir (u daljem tekstu: KORISNIK)

Uvažavajući :

- Da su Javno preduzeće i Korisnik zaključili Ugovor o korišćenju morskog dobra broj 0210-3539/4 od 01.11.2018.
- Da je Korisnik izmirio naknadu za korišćenje morskog dobra shodno Ugovoru i pripadajućim Aneksima
- Izmjene i dopune Cjenovnika početnih naknada za korišćenje morskog dobra broj 0203-4581/5-1 od 12.12.2024.godine

Zaključuju dana 28.04.2025. u Budvi,

A N E K S VIII **UGOVORA O KORIŠĆENJU MORSKOG DOBRA** **broj: 0210-3539/4 od 01.11.2018**

Član 1.

Mijenja se član 20. Osnovnog ugovora na način što se dodaje novi stav koji glasi:

„Godišnja naknada za **2025. godinu** utvrđena je u visini od **10.207 EUR** (slovima: desethiljadvijestotineisedam00/100eura), koja se uvećava za iznos PDV-a.“

Osnovicu za utvrđenje naknade čini prošlogodišnja naknada za kupalište u iznosu od 1.447,00 EUR,

Ista se uvećava za naknadu za korišćenje privremenih objekata u zahvatu kupališta i to:

- za otvoreni šank od 18m2 naknada iznosi 4.760,00 Eura, koji iznos se uvećava za iznos PDV-a
 - za terasu od 50m2 naknada iznosi 3.000,00 Eura, koji iznos se uvećava za iznos PDV-a
 - konzervator za sladoled (1kom) naknada iznosi 1.000,00 Eura, koji iznos se uvećava za iznos PDV-a
- Što sve ukupno čini iznos od 10.207,00 Eura, koji se uvećava za iznos PDV-a

Korisnik je dužan da iznos sezonske naknade za 2025. godinu plati prema dostavljenoj profakturi na žiro račun Javnog preduzeća broj: 820-41114-03 sa obaveznim upisom poreskog identifikacionog broja poreskog obaveznika (PIB 03234975) i šifrom opštine BAR - 809.

Ugovorne strane su saglasne da se nakon izvršenog snimanja terena i upoređenja projektovanog i izvedenog stanja od strane Javnog preduzeća, a u slučaju pozitivne evaluacije ugovornih obaveza, zaključi Aneks ugovora kojim će se definisati novi iznos naknade saglasno novostvorenim površinama, u skladu sa ugovornim odredbama.

Član 2.

Mijenja se član 21. Osnovnog ugovora na način što se dodaje novi stav koji glasi:

„Produžava se vrijeme trajanja ugovora za **2025. godinu, odnosno do 31.12.2025. godine.**“

Član 3.

Mijenja se član 17. Osnovnog ugovora na način što se dodaje novi stav koji glasi:

„Korisnik će u okviru kupališta označenog kao lokacija **10A** u opštini BAR, obavljati djelatnost:

1. Iznajmljivanja plažnog mobilijara – ležaljki i suncobrana, isključivo saglasno izdatim Uslovima za organizaciju kupališta, u periodu od **01.05.2025.godine do 31.10.2025. godine,**
2. Ugostiteljska djelatnost u plažnom baru od 18m2 i terasom od 50m2 u okviru lokacije **10A,** u skladu sa urbanističko-tehničkim uslovima, u periodu od **01.05.2025.godine do 31.10.2025.godine**«
3. Prodaja sladoleda – konzervator za sladoled (1kom), u periodu od **01.05.2025.godine do 31.10.2025.godine**«

Član 4.

Sve ostale odredbe osnovnog Ugovora, ostaju na snazi.

Član 5.

Ovaj aneks stupa na snagu danom potpisivanja.

Član 6.

Ovaj aneks Ugovora zaključuje se u 5 (pet) istovjetna primjerka od kojih Javno preduzeće zadržava 2 (dva) primjerka, a Korisnik/Zakupac 2 (dva) primjerka, dok 1 (jedan) primjerak služi za ovjeru kod nadležnog Notara.

Obradivač:
Služba za ustupanje na korišćenje
morskog dobra i upravljanje lukama

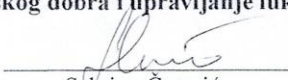
Sabrina Čuturić

Koordinator,

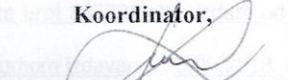
Sanja Veselinović

v.d. Rukovodilac,

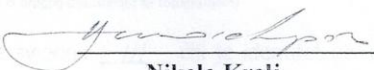
Nikola Kralj

KORISNIK
X PLUS D.O.O. BAR

Izvršni direktor
Nikičić Admir



Zaključen dana: _____

JAVNO PREDUZEĆE ZA UPRAVLJANJE
MORSKIM DOBROM CRNE GORE

Direktor
Laden Mikijelj

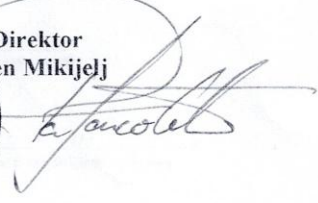

Laden Mikijelj

POTVRDA O OVJERI POTPISA I RUKOPISA

NOTAR Knežević Dalibor, sa sjedištem u Budvi, ulica Žrtava fašizma bb,
(navesti naziv i sjedište suda/organa lokalne uprave/ime i prezime i sjedište notara koji vrši ovjeru prepisa)

potvrđuje da su:

Marković Mirjana, datum rođenja: 18.12.1975.godine, adresa:Proleterskih brigada br.1, Budva, u ime Mladena Mikijelja na osnovu punomoćja ovjerenog kod oivog notara pod rednim brojem OV 1659/25

Nikičić Admir, datum rođenja: 15.11.1985.godine, adresa:Dobra voda bb., Bar, kao izvršni direktor „X Plus“ DOO Bar PIB:03234975

(ime i prezime, datum rođenja i adresa prebivališta/boravišta lica čiji se potpis ili rukopis ovjerava)

svojeručno potpisali ovu ispravu.:

(svojeručno potpisao ovu ispravu/na ispravu stavio otisak prsta/ priznao potpis za svoj)

_____/_____/_____.
(svojeručno napisao rukopis/ranije rukopis svojeručno napisao/slijepo ili slabovidno lice svojeručno na ispravi napisalo rukopis).

Istovjetnost imenovanog utvrđena je na osnovu lične karte broj 893796996 izdate od stane FL Budva sa datumom izdavanja 15.09.2016. godine, lične karte broj 345497531 izdate od stane PJ Bar sa datumom izdavanja 20.09.2018. godine.
(broj i datum izdavanja lične karte, putne isprave ili drugog dokumenta sa fotografijom)

ili izjavom svjedoka: _____/_____/_____.
(ime i prezime, zanimanje, adresa i mjesto prebivališta odnosno boravšta, ulica i broj)

čiji identitet utvrđen na osnovu: _____/_____/_____.
(broj i datum izdavanja lične karte, putne isprave ili drugog dokumenta sa fotografijom)

Ime i prezime lica čiji se potpis ovjerava ispisao je svjedok _____/_____/_____. čiji je identitet utvrđen na osnovu: _____/_____/_____.
(broj i datum izdavanja lične karte, putne isprave ili drugog dokumenta sa fotografijom)

Imenovanom je isprava: _____/_____/_____.
(pročitana/pročitana pomoću tumača/prevedena sadržina)

Identitet tumača je utvrđen na osnovu: _____/_____/_____.
(broj i datum izdavanja lične karte, putne isprave ili drugog dokumenta sa fotografijom)

Imenovani je ovlašćen za zastupanje na osnovu: _____/_____/_____.
(akt kojim je dato ovlašćenje za zastupanje)

Broj: OV 2811/25

Ovjera izvršena dana 28.05.2025. godine, u 09:15:47 časova, u _____/_____/_____.
(mjesto ovjere potpisa kada se ovjera vrši van službenih prostorija)

Taksa odnosno naknada za izvršenu ovjeru naplaćena je u iznosu od 25.41€.

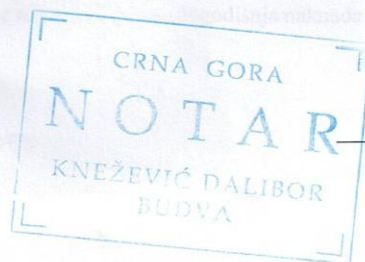

OVJERU IZVRŠIO
NOTAR KNEŽEVIĆ DALIBOR



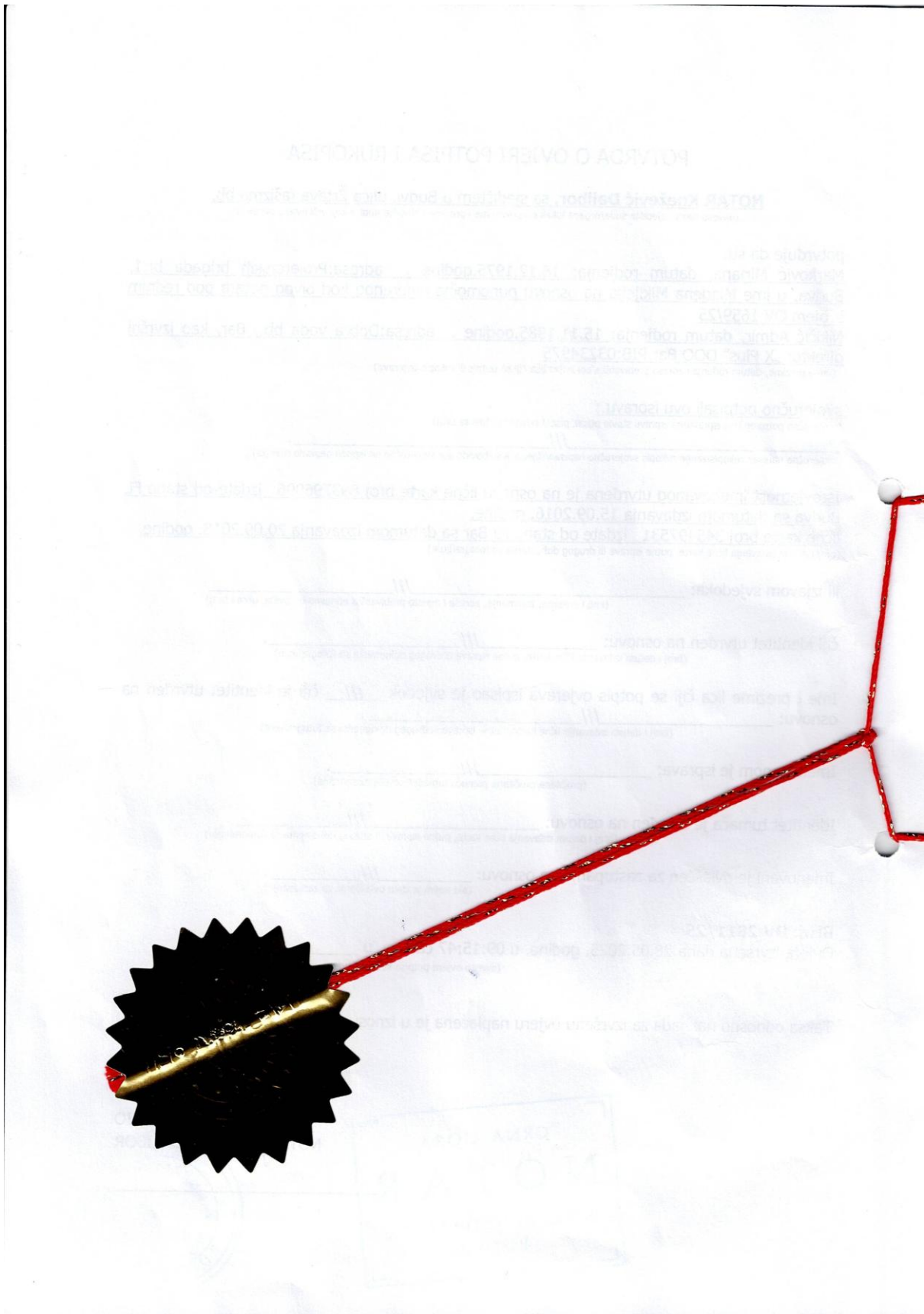

1.10. Potvrda od strane D.O.O. “KOMUNALNE DJELATNOSTI” Bar, o izmirenim obavezama od strane investitora

DOO KOMUNALNE DJELATNOSTI
Broj: 511
Bar: 03.06.2025.god.

Na Zahtjev X PLUS DOO (PIB: 03234975) broj 6769 od 03.06.2025.god. DOO „Komunalne djelatnosti“ Bar izdaje

P O T V R D U

Kojom se potvrđuje da podnosilac zahtjeva nema neizmirenih obaveza prema ovom Društvu sa 2024.godinom.

NAPOMENA: Potvrda se izdaje na lični zahtjev i služi za dobijanje rješenja za rad, te se u druge svrhe ne može upotrijebiti.

Fakturna služba



Ekonomski sektor
direktor
Dragana Orlandić, dipl.ecc



1.11. Ugovor između D.O.O. “KOMUNALNE DJELATNOSTI” Bar i investitora

DOO „KOMUNALNE DJELATNOSTI“ BAR

Broj: 6778
Bar, 03.06.2025 godine

UGOVOR O ODVOZU I DEPONOVANJU OTPADA

1. Doo „Komunalne djelatnosti“ Bar, Bulevar Revolucije bb, zgrada A, PIB 02002752, koga zastupa izvršni direktor Stevo Pejović, dipl. pravnik (u daljem tekstu davalac usluga)

2. X PLUS DOO (PIB03234975) sa sjedištem u ulici Dobra voda bb, koga zastupa izvršni direktor Admir Nikičić (u daljem tekstu naručilac posla).

Adresa za prijam službene pošte: Dobra voda bb, Bar.

I PREDMET UGOVORA

Član 1

Predmet ovog ugovora je uređenje međusobnih prava i obaveza ugovornih strana u pravnom odnosu pružanja usluga odvoza i deponovanja otpada (u daljem tekstu komunalne usluge), **sa dijela plać. lok.10A (Mali pijesak, Dobra voda) za 2025.godinu.**

Član 2

Komunalne usluge iz člana 1. će se vršiti u skladu sa Zakonom o komunalnim djelatnostima, podzakonskim aktima iz ove oblasti i odlukama nadležnih organa.

II CIJENA USLUGE

Član 3

Cijena usluge utvrđuje se u skladu sa važećim Cjenovnikom, na koji je saglasnost dao nadležni organ Opštine Bar
Naručilac se obavezuje da za vršenje usluga iz člana I ovog Ugovora plati naknadu u iznosu od **1.140,71 € sa uračunatih 7% PDV-a .**

III NAČIN PLAĆANJA

Član 4

Ugovorene strane su saglasne da naručilac posla plati ugovorenu naknadu za izvršene komunalne usluge najkasnije do 15.08.2025.godine.

Član 5

Korisnik usluga prihvata svaku promijenu cijene po važećem Cjenovniku davaocu usluga.

Davalac usluga se obavezuje da će naručiocu posla dostavljati račune, a u koliko naručilac ne dobije račun za komunalne usluge može se obratiti Društvu radi izdavanja kopije računa, u protivnom smatraće se da je račun uredno dostavljen.

IV PROMJENE PODATAKA IZ UGOVORA

Član 6

Korisnik usluga je obavezan da u slučaju promjene podataka iz ugovora bez odlaganja, pismenim putem prijavi sve nastale promjene od značaja za pružanje komunalnih usluga i priloži odgovarajuće dokaze.

Korisnik usluga je obavezan da u slučaju prestanka obavljanja djelatnosti dostavi davaocu usluga rješenje nadležnog organa o prestanku obavljanja djelatnosti.

V OSTALE ODREDBE

Član 7

Sve eventualne sporove po ovom Ugovoru stranke će pokušati riješiti sporazumno, u protivnom rješavaće se pred nadležnim sudom.

Član 8

Ovaj ugovor je sačinjen u tri istovjetna primjerka, od kojih korisnik usluga zadržava jedan a davalac usluga dva primjerka.

Davalac usluga,
Doo „Komunalne djelatnosti“

Obradio

Flu

Kontrolisao direktor ekonomskog sektora

[Signature]

Korisnik usluga,

Nikšićević

Izvršni direktor
Stevo Pejović, dipl. pravnik



1.12. Potvrda od strane D.O.O. “VODOVOD I KANALIZACIJA” Bar



DOO VODOVOD I KANALIZACIJA BAR

UI. Branka Čalovića br.13, 85000 BAR
+382 30 312938, +382 30 312043
+382 30 312938

vodovodbar@t-com.me
info@vodovod-bar.me
www.vodovod-bar.me

PIB: 02054779 • PDV: 20/31-00124-5

2506-22025

Na osnovu člana 5 Uputstva za izdavanje akata o činjenicama o kojima se vodi službena evidencija broj 031-676 od 20.05.2011 godine, DOO „Vodovod i kanalizacija“ izdaje

P O T V R D U

Potvrđuje se da D.O.O.X PLUS, pib: 03234975, čiji je izvršni direktor Nikičić Admir, sa JMBG/LK br. 1511985220083

radni status:

- zaposlen u
- preduzetnik
- nezaposlen
- penzioner

nije evidentiran u bazi podataka ovog privrednog društva kao korisnik njegovih usluga.

U Baru, 13.06.2025



Potpis ovlašćenog lica

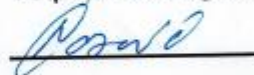

1.14. Izjava geodete



Licencirana geodetska organizacija
PIB: 02851199
Žiro račun: 530 – 19763 – 88 (NLB)
Adresa: Bulevar revolucije B5, 85000, Bar, Crna Gora
E-mail: ekvidistanca@gmail.com
Tel.: +382 30 31 19 87
Mob.: +382 69 33 00 94; +382 69 56 84 77

IZJAVA

Kojom se potvrđuje identifikacija tačne lokacije privremenog objekta.

Projektovani privremeni objekat se nalazi na dijelu kat. parcele **3192 KO Dobra Voda**, upisane u list nepokretnosti 1280 KO Dobra Voda, svojina CRNA GORA 1/1 i raspolaganje VLADA CRNE GORE 1/1, po kulturi poslovne zgrade u privredi površine 172 m² i pašnjak 4. klase površine 30197 m², ukupne površine 30369 m².

Lokaciji na kojoj je planiran privremeni objekat je planiran prilaz prema važećem katastarskom planu sa istočne strane i to sa dijela kat. parcele **3192 KO Dobra Voda**, upisane u list nepokretnosti 1280 KO Dobra Voda, svojina CRNA GORA 1/1 i raspolaganje VLADA CRNE GORE 1/1, po kulturi poslovne zgrade u privredi površine 172 m² i pašnjak 4. klase površine 30197 m², ukupne površine 30369 m².

Bar
JUN, 2025 god.
(mjesto i datum)



(potpis odgovornog lica)

1.14. Izjava odgovornog inženjera

OBRAZAC 4

**IZJAVA ODGOVORNOG PROJEKTANTA DA JE TEHNIČKA DOKUMENTACIJA IZRAĐENA U
SKLADU SA VAŽEĆIM PROPISIMA**

OBJEKAT ¹	JAVNO PORODIČNO KUPALIŠTE
LOKACIJA ²	Kupalište br. 10A, KP 3192 KO Dobre Vode, Opština Bar
VRSTA TEHNIČKE DOKUMENTACIJE ³	IDEJNO RJESENJE
ODGOVORNI PROJEKTANT ⁴	Nataša Janković, spec.sci.arh. hr. licence: UPI 10777-3388/2

IZJAVLJUJEM

Da je dio tehničke dokumentacije: _____ IDEJNO RJESENJE _____ urađen u skladu sa:

- Zakonom o izgradnji objekata i podzakonskim aktima donešenim na osnovu navedenog zakona;
- urbanističko-tehničkim uslovima;
- posebnim propisima koji direktno ili na drugi način utiču na osnovne uslove za objekte;
- pravilima struke.

Pod krivičnom i materijalnom odgovornošću izjavljujemo da su svi podaci navedeni u ovoj izjavi istiniti.

(elektronski potpis odgovornog projektanta)

za projektanta odgovorno lice (ime)

(elektronski potpis odgovornog lica)

Bar, Jun 2025.god.

(mjesto i datum)

¹ Naziv projektovanog objekta

² Mjesto gradnje, planski dokument, urbanistička parcela, katastarska opština, katastarska parcela

³ Idejno rješenje, idejni projekat, glavni projekat, projekat izvedenog stanja, projekat održavanja

⁴ Ime i prezime odgovornog projektanta

2. PROJEKTNI ZADATAK

2. PROJEKTNI ZADATAK

Naručilac: “X PLUS” D.O.O. BAR

Projektant: “NG DESIGN”, D.O.O. Bar

Odgovorni inženjer: Janković Nataša spec.sci.arh.

Projekat: IDEJNO RJEŠENJE

Objekat: JAVNO – PORODIČNO KUPALIŠTE

Lokacija: Kupalište br. 10A, KP 3192 KO Dobre Vode, Opština Bar

PROGRAM:

Idejno rješenje uraditi u svemu prema zahtjevima investitora i Zakonom o planiranju i izgradnji objekata.

Javno kupalište predvidjeti na lokaciji označenoj brojem 10A u Opštini Bar, koja je predviđena Programom privremenih objekata na području Opštine Bar za period od 2024. do 2028. godine.

DISPOZICIJA:

Investitor zahtijeva izradu idejnog rješenja za organizaciju javnog kupališta, za koje je potrebno sastaviti kompletnu dokumentaciju. Rješenje u svemu uraditi prema Urbanističko-tehničkim uslovima, broj 0210-2825/2-Up, datuma 12.05.2025. godine od strane javnog preduzeća za upravljanje morskim dobrom Crne Gore.

investitor:



„X PLUS” D.O.O. BAR

3. TEKSTUALNA DOKUMENTACIJA

uz tehničku dokumenataciju – **Idejno rješenje**

3.1. TEHNIČKI OPIS OBJEKTA

1. OPŠTI PODACI

LOKACIJA: **Kupalište br. 10A, KP 3192 KO Dobre Vode, Opština Bar**

NAMJENA **JAVNO PORODIČNO KUPALIŠTE**

2. PRETHODNI PODACI

Projektna dokumentacija je urađena u skladu sa:

- Zakonom o planiranju prostora i izgradnji objekata ("Službeni list Crne Gore", br. 064/17 od 06.10.2017, 044/18 od 06.07.2018, 063/18 od 28.09.2018, 19/25 od 04.03.2025);
- Pravilnik o bližim uslovima za postavljanje odnosno građenje privremenih objekata, uređenja i opreme ("Službeni list Crne Gore", br. 043/18 od 03.07.2018);
- Pravilniku o načinu izrade, sadržini i ovjeri tehničke dokumentacije za građenje objekata ("Službeni list Crne Gore", br. 044/18 od 06.07.2018, br. 053/25 od 29.05.2025);
- Pravilniku o načinu obračuna površine i zapremine zgrade ("Službeni list Crne Gore", br. 060/18 od 07.09.2018);
- Pravilnikom o tehničkim zahtjevima za zvučnu zaštitu zgrade od buke ("Službeni list Crne Gore", br. 060/18 od 07.09.2018);
- Zakonom o energetske efikasnosti („Službeni list RCG”, br.29 od 20.05.2010. godine);
- Pravilnikom o minimalnim uslovima energetske efikasnosti zgrada (od 07.05.2013. godine);
- Važećim zakonima, propisima, standardima i normama kvaliteta za ovu vrstu objekta;
- Urbanističko tehničkim uslovima br 0210-2825/2-Up, od 12.05.2025. god. izdatim od strane Javnog preduzeća za upravljanje morskim dobrom Crne Gore;
- Projektnim zadatkom od strane investitora;

3. OPIS LOKACIJE

Lokacija javnog kupališta nalazi se u zoni Morskog dobra, na lokaciji označenoj brojem 10A u opštini Bar, predviđena Programom privremenih objekata za period 2024-2028. godine. Kupalište je locirano na jako atraktivnoj lokaciji u ljetnjem periodu – uz šetalište. Prilaz kupalištu je pješački preko trotoara i šetališnog platoa. Dužina javnog kupališta iznosi 120m, dok je površina istog 1748m².

4.FUNKCIONALNA ORGANIZACIJA KUPALIŠTA

Kompletan prostor kupališta organizovan je tako da se što više uklopi u postojeći teren, i orjentisano je prema moru. Kupalište je podijeljeno na dva površinski jednaka dijela. Jedan dio opremljen je plažnim mobilijarom, ležaljka i suncobranima, dok je drugi dio plaže oslobođen tog mobilijara i slobodan za sve kupaće. Ukupna površina kupališta iznosi 1748m², a slobodni i uređeni dio plaže zasebno imaju po 874m². Na uređenom dijelu nalazi se 61 plažni komplet (komplet čine dvije ležaljke i jedan suncobran). Kompletan kapacitet pomenutog mobilijara na ovoj površini plaže je ispoštovan obzirom da je parametar za isti dat uslovima brojem 61.

UREĐENJE TERENA

Prilikom rješavanja prostora kupališta vodilo se računa o funkcionalnosti i potrebama budućih korisnika. Polovinu datog kupališta čini mobilijarom zauzeta plaža. Kupalište sadrži ležaljke i suncobrane u kombinaciji plastike i platna, sve u skladu sa Uslovima za organizaciju javnog-porodičnog kupališta. Maksimalni broj ležaljki je 122, odnosno maksimalan broj suncobrana iznosi 61, projektom je obezbijeđeno 122 ležaljke, odnosno 61 suncobran. Površina koju zauzima jedan komplet ležaljki sa suncobranom, iznosi minimalno 8m². Zona plaže uz more, u širini od minimalno 3m, mora biti bez plažne opreme, dok se pristup moru mora objezbediti prolazima u širini od min 1m. Predviđena plaža je opremljena i sa svim pratećim elementima. Na prostoru kupališta nalaze se 5 kabina za presvlačenje, 5 tuševa, spasilačka kula i spasilački punkt, odgovarajući broj korpa za otpatke, odnosno u najmanjem slučaju, njih 12, kao i 2 sanitarna bloka, odnosno 2 pokretna toaleta.

SPECIFIKACIJA – INFORMATIVNE TABLE ZA KORISNIKE KUPALIŠTA

TABLA BR. 1 – Ograđivanje kupališta sa morske strane



TABLA BR. 3 – Obavezni sadržaj informativne table plažnog reda



TABLA BR. 4 – Obavezni sadržaj table sa informacijama o bezbjednosti



4. GRAFIČKA DOKUMENTACIJA

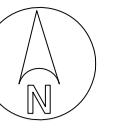

4
655
450



4
655
350

6
594
975



6
050

- LEGENDA:**
- Granice kat. parcele KO DOBRA VODA
 - Ostale kat. linije KO DOBRA VODA
 - Snimljeno - postojeće stanje
 - Visinska predstava terena

31.67

KO DOBRA VODA
KAT. PARCELE 3192 I DR.
u zoni Morskog dobra Dobre vode
Pecurice, sektor 58
Ujtin potok - Ponta po PPPNMD

SITUACIONI PLAN
R = 1:250

JUN 2025. godine
"EKVIDISTANCA" d.o.o. Bar
Pavle Lekić spec.sci.gec



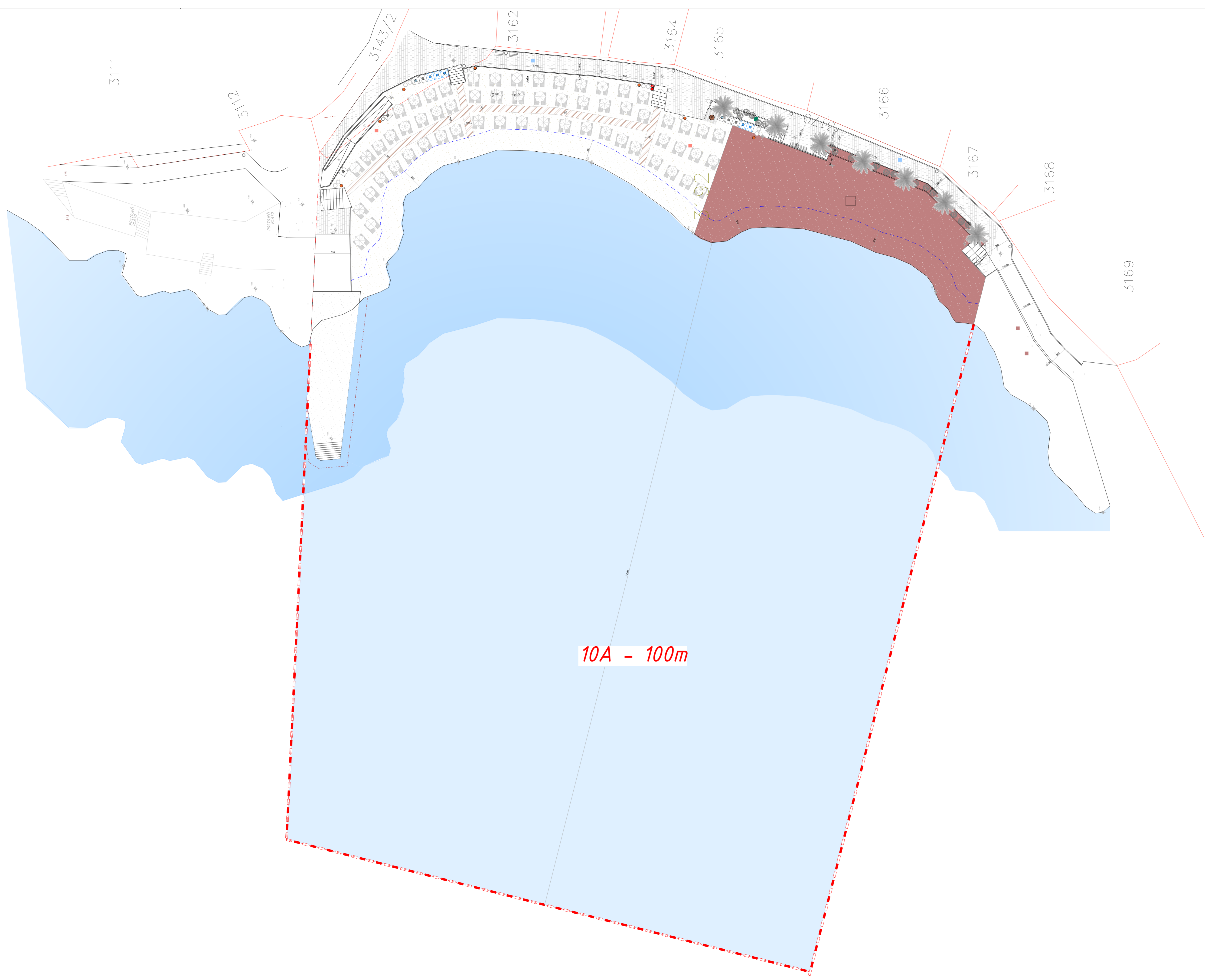
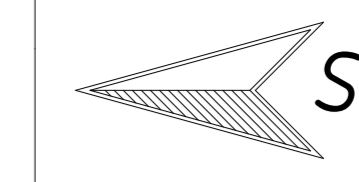

	GRANICE KATASTARSKIH PARCELA
	GRANICA SLOBODNE ZONE UZ MORE
	SLOBODAN DIO PLAŽE, OSLOBODEN OD PLAŽNOG MOBILIJARA
	UREĐENI DIO KUPALIŠTA SA POSTAVLJENIM LEŽALJKAMA I SUNCOBRANIMA U KOMPLETU (61 KOMPLET)
	ŽARDINJERE SA ZELENILOM
	PLATO ŠETALIŠTA
	STAZE OD DRVENIH LETVI
	UREĐENI DIO PLAŽE - PJEŠČANA PLAŽA
	SLOBODAN DIO PLAŽE - PJEŠČANA PLAŽA
	KULTIVISANO ZELENILO
	POZICIJE PLAŽNOG MOBILIJARA - KANTE ZA SMEEĆE
	POZICIJE SANITARNOG BLOKA/ TUŠ KABINE
	POZICIJE KABINA ZA PRESVLAČENJE
	SANITARNI OBJEKAT - WC
	KULA ZA SPASIOCA
	POZICIJA PROTIVPOŽARNOG APARATA
	OGRADIVANJE KUPALIŠTA SA MORSKE STRANE

10A - 100m

PROJEKTANT: "NG DESIGN" d.o.o. ul. Maršala Tita C-16, Bar	INVESTITOR: "X PLUS" DOO BAR
Objekat: JAVNO PORODIČNO KUPALIŠTE	Lokacija: Kupalište u opštini BAR - MALI PLESNAK - lokacija br: 10A u izmjenama i dopunama Programa privremenih objekata u zoni morskog dobra za period 2024-2028.godine
Autor projekta: Janković Nataša spec. sci. arh.	Vrsta tehničke dokumentacije: IDEJNO RJEŠENJE
Vodeći projektant: Janković Nataša spec. sci. arh.	Dio tehničke dokumentacije: ARHITEKTURA
Odgovorni projektant: Janković Nataša spec. sci. arh.	Prilog: SITUACIJA
Saradnici: Minić Aleksandra m.i.a. Prašć Milića, bsc.ing.Polytechnics Kojarić Tamara, HSC.Arch. Đokić Olivera, bsc.ing.Polytechnics	Bč. priloga: 01.
Datum izrade: Jun, 2025.god.	Datum revizije:



KULA ZA SPASIOCA 1/50

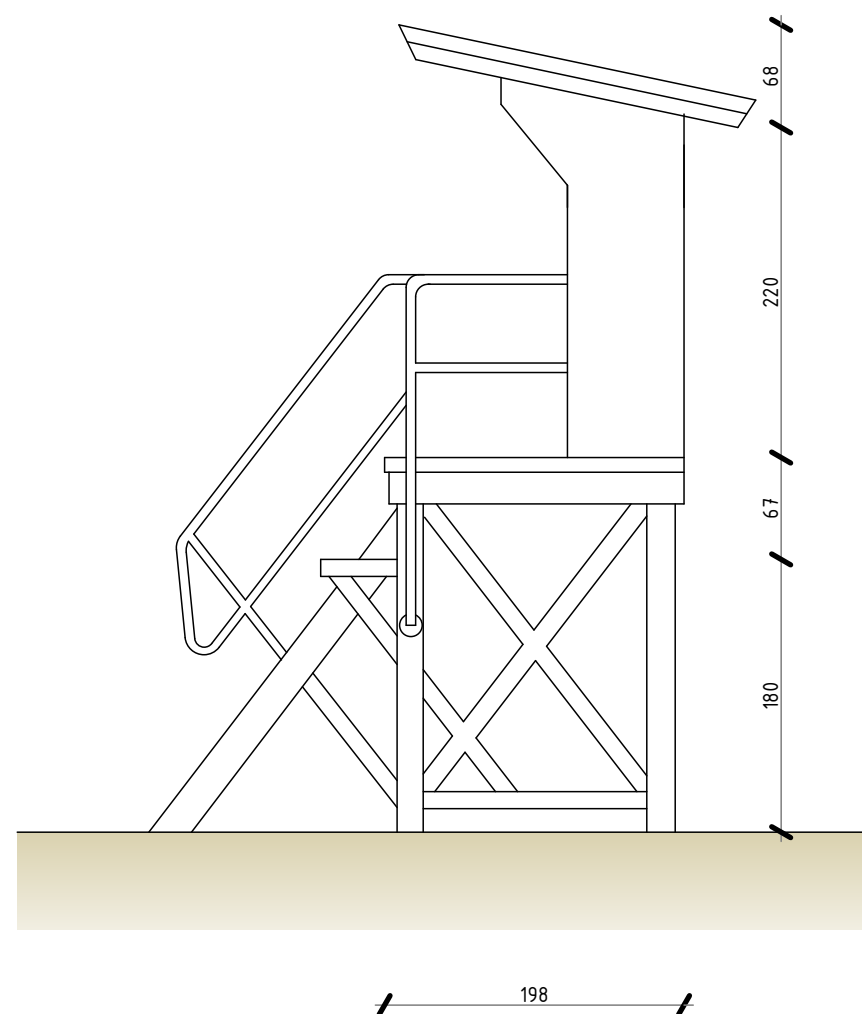
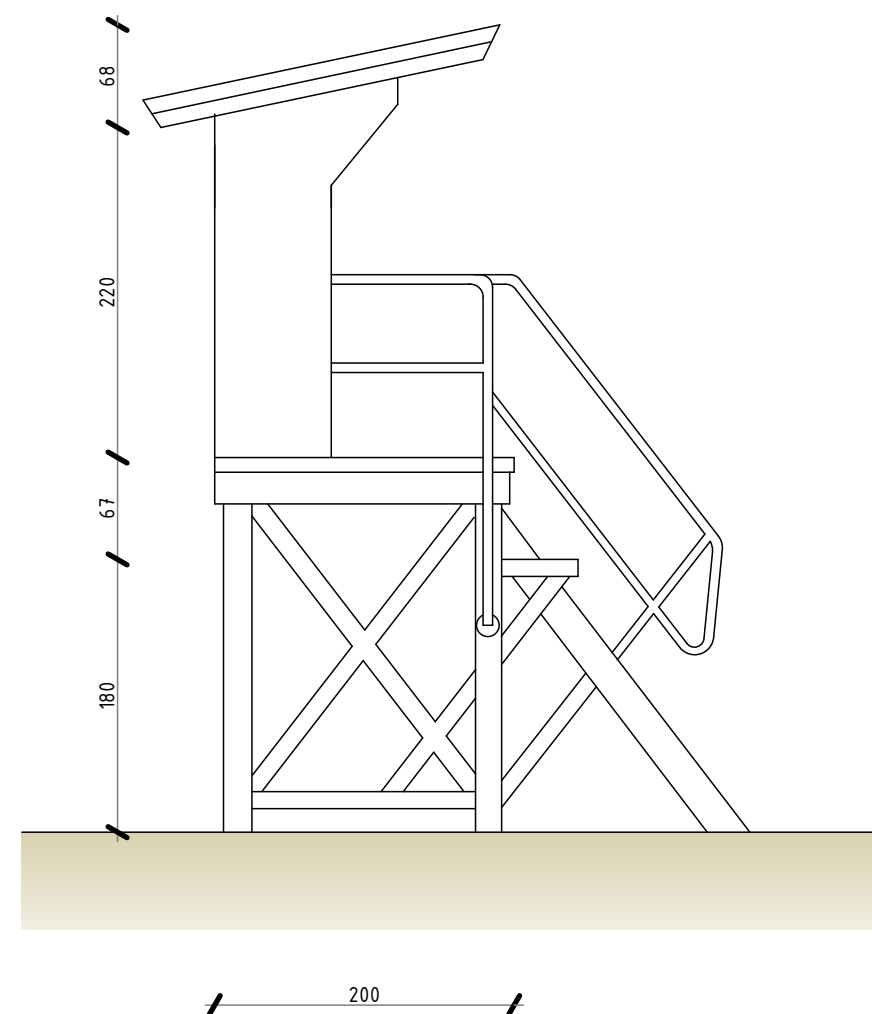
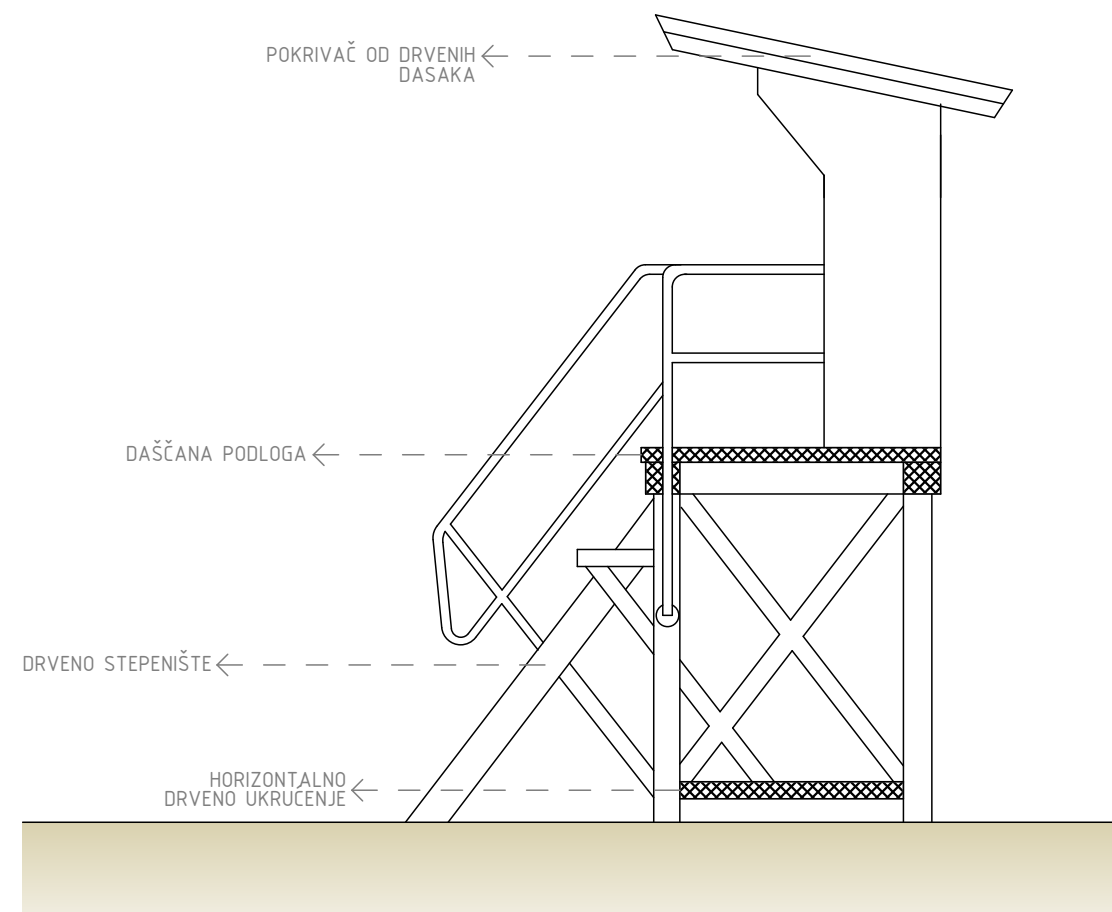
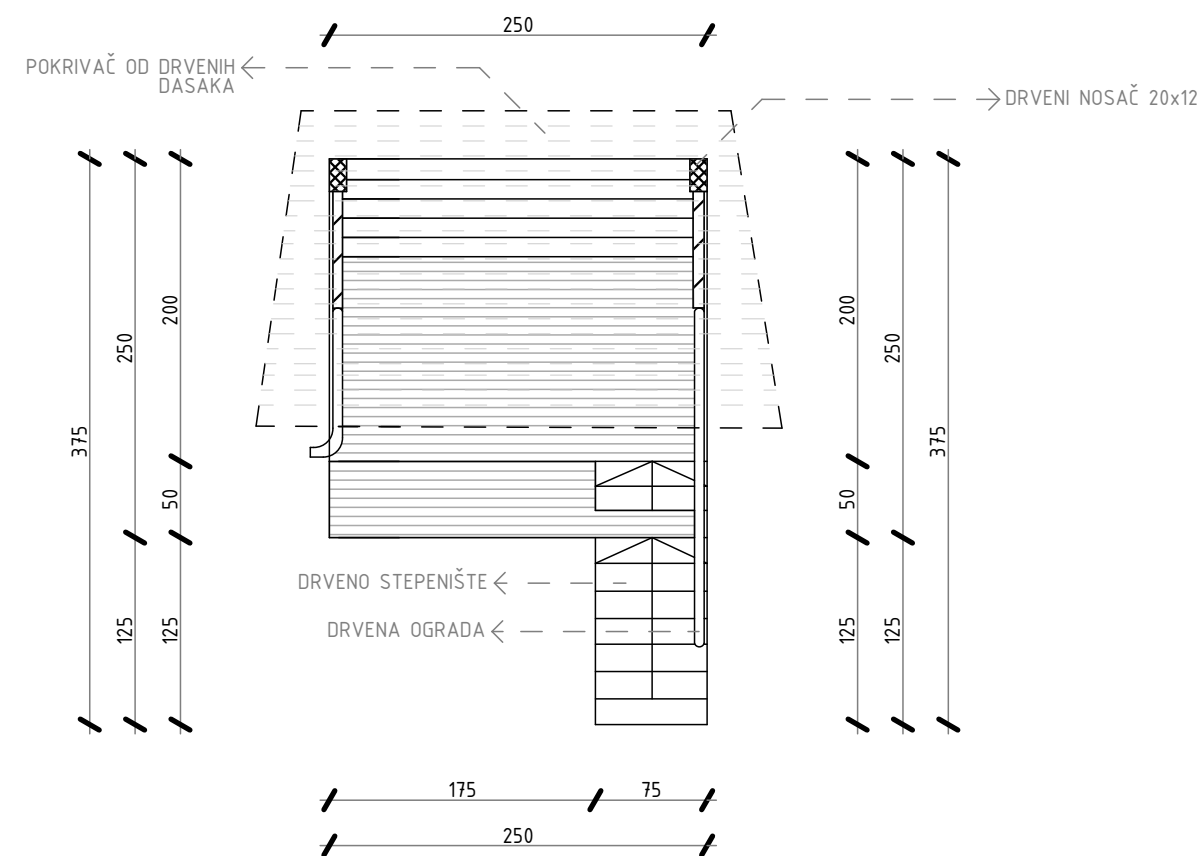

PROJEKTANT: "NG DESIGN" d.o.o. ul.Marsala Tita C-16, Bar		INVESTITOR: "X PLUS" DOO BAR	
Objekat: JAVNO PORODIČNO KUPALIŠTE		Lokacija: Kupalište u opštini BAR - MALI PIJESAK - lokacija br: 10A u Izmjenama i dopunama Programa privremenih objekata u zoni morskog dobra za period 2024-2028.godine	
Autor projekta: Janković Nataša spec. sci. arh.			
Vodeći projektant: Janković Nataša spec. sci. arh.		Vrsta tehničke dokumentacije: IDEJNO RJEŠENJE	
Odgovorni projektant: Janković Nataša spec. sci. arh.		Dio tehničke dokumentacije: ARHITEKTURA	
Saradnici: Minić Aleksandra m.i.a. Maraš Milica, bsc.ing.Polytechnics Koljenšić Tamara, MSc.Arch. Đokić Olivera, bsc.ing.Polytechnics		Prilog: KULA ZA SPASIOCA	Br. priloga: 02. Br. strane:
Datum izrade: Jun, 2025.god.		Datum revizije:	



Prikaz plažnog mobilijara

